



# KUST POSTEN

Organ för KA 2:s Kamratförening



Nr 4 2007 årgång 69

Utgives av KA 2:s Kamratförening



Redaktör och ansvarig utgivare: OLLE MELIN  
Adress: Författarevägen, 9 371 63 LYCKEBY  
Telefon: 0455- 239 64  
E-post: omelin@telia.com



Layout: DAG ÅSHAGE  
telefon: 0455-482 18

Tryckeri: Tryck & Reklam i Karlskrona AB

## Kamratföreningen styrelse

Ordförande: Per Engkvist  
Vice ordförande: Kent Alritzson  
Sekreterare: Kent Alritzson  
Vice sekreterare: Yvonne Wirbrand  
Kassör: Sune Persberg  
Ledamot: Göran Göransson  
Suppleanter: Peter Glimvall  
Erling Holmberg  
Klubbmästare: Lars Iger  
(adjungerad till styrelsen)

Omslagsbild:

HMS Victory i Portsmouth



## Kamratföreningens adress

KA 2:s Kamratförening  
Box 527  
371 23 KARLSKRONA  
Telefon: 0455 - 866 22 (v sekr)  
Postgiro: 9 80 67 - 2  
Bankgiro: 5584-9483  
Medlemsavgift: 125 kronor

## Kamratföreningens utbud av KA-produkter

<b>Kavajmärke</b>	80:-
<b>Medlemsnål</b>	45:-
<b>Slips KA 2</b>	50:-
<b>Slips KA</b>	50:-
<b>Slipshållare KA</b>	60:-
<b>Livrem</b>	120:-
<b>Manchettknappar KA</b>	150:-
<b>KA 2 Idrottshistoria</b>	
<b>Nattlig patrullorientering</b>	30:-
<b>Eskil Nyström och Marinens Hemvärnsmusikkår</b>	
<b>Kassett</b>	60:-
<b>Vykort Kungsholms fort (4 st)</b>	10:-
<b>Vykort Rosenholm (3 st)</b>	10:-
<b>CD Karlskrona Kustartilleriregemente</b>	100:-

Ring kassören Sune Persberg för beställning  
telefon 0455-274 56

Varorna levereras, när betalning skett.

Om varorna skickas tillkommer porto minst 20 kronor.

Postgiro: 98067 -2

Bankgiro: 5584-9483



## Bildhäfte om KA 2 förläggingsplatser

Häftet kostar 60 kr och vill Du ha  
det hemskickat tillkommer porto  
om 10 kronor.

Du kan beställa genom att sätta in  
70 kr på postgiro  
97 05 88-0



**KA 2-boken kostar  
200 kronor plus  
porto 60 kronor**



**Gräsvik och dess historia  
Boken kostar 60 kronor**

  
**J**

### *Ny broschyr om Marinbasen*



En ny broschyr om Marinbasen har framtagits av basens informationsavdelning. Ett stort antal fotografer har bidragit med bilder och för den grafiska formen har Joakim Nordstrand svarat.

*Olle Melin*

## Kamratföreningens höstmöte

**D**en 30 oktober höll KA 2 Kamratförening sin traditionella höstfest. Ett sextiotal medlemmar hade hörsammat kallelsen till Sjöofficersmässen, där ordförande Per Engkvist hälsade välkommen. Klubbmästaren Lars Iger bjöd till bords och deltagarna lät sig väl smaka. Sorlet kring borden kan bara tydas på det sättet, att alla trivdes.

Till kaffet kåserade undertecknad om Gubben Rosenbom och hans kusiner i Finland beledsagad av ett bildspel.

Speciella deltagare denna kväll var medlemmar, som en gång tjänstgjort vid Spärrbataljon Karlshamn. Här var återseendets glädje stor och många minnen från gemensamma övningar dryftades.

Foto: Olle Melin

*Olle Melin*



Från höger George Ramström, Per Nordgren, Kjell Silverbark och Hans-Fredrik Samuelsson



Ture Larsson och Claes-Otto Hallgren ser på, när ordföranden serveras



Många kända KA 2-are syntes kring borden



Från vänster Torsten Torstensson, Rune Cannerström (med ryggen mot kameran), Sune Bjulemar, Rune Jansson och Maud Lexhagen



Långväga gäster. Lars Oscarsson och Ingemar Boman från Jönköping



Klubbmästaren Lars Iger med fru Eva.



Ett glatt gäng från f.d. Spärrbataljon Karlshamn. Fån vänster Lars Oscarsson, Chef sektion 2, Jan Ahlberg, Chef sektion 3, Sam Wellborg, Chef batteri Järnavik, Olle Melin, bataljonschef, Ulf Sjöberg, underrättelseofficer och Bengt Pettersson, sambandsofficer. Foto: Anders Karlsson

## *Besök vid Gruvan*

**N**är Kustartilleriunderofficerssällskapet och dess efterföljare avvecklades i samband med facklig fusion i början av 1980-talet, tillsattes en avvecklingsgrupp bestående av Gustav Karlsson, Birger Svensson, Eric Svensson och Uno Thordstein.

Denna grupp har därefter träffats en gång varje år för att prata minnen och för att besöka något mål med anslutning till gamla KA 2.

I år gick färden till Aspö och kustspaningsradarstationen Gruvan, där undertecknad hade förmånen att guida gruppen.

*Olle Melin*

**Foto: Gustav Karlsson Olle Melin**



*Från vänster Uno Thordstein, Birger Svensson, Gustav Karlsson och Eric Svensson*



*Artikelförfattaren berättar*



*Uno Thordstein, Birger Svensson och Eric Svensson i stationens operationsrum*

## *Maja inglasad*

**D**en 1 september återinvigdes 15,2 cm pjäsen i batteri Helsingborg (Maja). Under året hade en omfattande restaurering ägt rum, samtidigt som pjäsen helt har glasats in som skydd för väder och vind.

Senare i höst har boken "Kanonerna på Djuramåsa" kommit ut i tryck. Boken recenseras på annan plats i tidningen.

*Olle Melin*

**Foto: Ola Wennerbeck**



# Våra gamla befästningar

## Västra Hästholmen



*Västra Hästholmen.  
Flygbild från norr.  
Foto Peter Nilsson*

en här gången ska det handla om Västra Hästholmen, som användes av KA 2 i olika sammanhang från 1902 fram till in på 1980-talet.

**F**örsta gången Västra Hästholmen nämns är 1679. Då skriver Eric Dahlberg i sin befästningsplan, att ett jordbatteri skall anläggas på ön till skydd för Arpösund, som sundet mellan Almö och Västra Hästholmen då kallades. Av denna plan blev dock intet.

Tio år senare, 1689, framgår av Kungligt brev, att Västra Hästholmen skall befästas. Någon form av provisorisk anläggning blev följden.

Åren 1719 – 1721 genomförde ryska flottan med sina galärer en omfattande skövling på den svenska kusten från Östergötland till Gästrikland. Man var nära att störa huvudstaden, men stoppades såväl i Stäket som vid Vax-



holms kastell. Efter härjningarna konstaterades, att galärer kunde utnyttja även trånga och grunda inlopp. En följd av detta blev 1724 års fästningskommission, där på nytt Västra Hästholmen (VH) omnämns. Sundet mellan Almö och VH skulle försvaras av verk på VH och sundet mellan VH – Hasslö skulle fyllas igen. Penningbrist och diskussioner mellan Amiralitetskollegium och Krigskollegium gjorde att inget hände

Byggnadsarbetena tog fart först 1788-1790, varvid ett befästningsverk uppfördes på VH

under ledning av fortifikationsbefälhavaren Abraham Bäck. En redutt och tre batterier, en Corpes de Garde, ett kruthus och en optisk telegraf blev resultatet. Befälhavande amiralen Johan Puke var en ivrig tillskyndare.

Åren 1801-1814 bemannades VH av soldater från Kalmar och Kronobergs regementen Utöver ovan nämnda anläggningar fanns öppna batterivärn med front åt väster. Anläggningarna utvecklades ytterligare i början av 1800-talet.

År 1820 bestämmer Kungl Maj:t, att fästningsverken skall förbättras. Detta arbete tar sin början först 1833 Stormfritt kasematterat verk påbörjas med 12-16 kanoner. Norra donjonen och östra murverken byggdes. 1836 bedöms fortet vara färdigt.

*Fortparken*

*Bostadshus från väster och förråd*

*Batteri H 1 3.pjäser på Linje II*

*Batteri H 2, 1*

En ny byggnadsperiod startar 1863 och denna pågår till 1879. En befästningskommitté 1867 föreslår att skansen VH fullbordas, vilket innebar jordbatterier för beskjutning av Hasslö samt i övrigt upprustning av hela fortet. Arbetet med försänkning mellan Almö och Västra Hästholmen påbörjas. De första elektriska minorna läggs ut 1878.

Bestyckningsplan för VH 1891 framgår av tabell 1 nedan. För minorna finns nu tänd- och syftstation på VH, syftstationer på Hasslö, Hallarna och Österholmen.

År 1897 tillsätts en ny befästningskommission och resultatet av denna blir ett riksdagsbeslut 1899. För Karlskrona fästnings del innebär beslutet

- omfattande ombyggnad av Västra Hästholmen
- viss ombyggnad av Kungsholmen
- anläggandet av Ellenabbens fort
- anläggande av batteri Stenbrottet på Tjurkö
- anläggandet av batterivärnen Djupasund, Tjurkö och Bollösund, Aspö

Ombyggnadsarbetena på VH sker åren 1903 – 1910 och innebär, att det nyuppsatta kustartilleriet för första gången får pjäser direkttillverkade för vapenslaget. 12 cm batteriet på VH blir på detta sätt Karlskrona fästnings bästa vapensystem. Ett antal vallgravar fylls igen. Kanalen mellan huvudön och Södra verket anläggs liksom stenjetén, som omger fortet

När första världskriget bryter ut 1914, mobiliseras VH och krigsrustningen pågår till och med oktober samma år. Under resten av kriget finns endast piketbemanning, samtidigt som anläggningen används för grundutbildning. Bestyckningsplan för VH under VK 1 framgår av tabell 2.

1925 års försvarsbeslut innebär för VH, att endast

batterierna VH 1 och VH 2 blir kvar i organisationen. Samtidigt döps dessa om till H 1 och H 2.

Under 1930-talet sker viss modernisering och bl.a. byggs ny komandoplats med plats för 4 meters inbasmätare. Plats för två luftvärnsbjäser anläggs och från början får VH 25 mm lvakn m/25, vilka så småningom ersätts av 2 st 40 mm lvakn m/36. De två tidigare höj- och sänkbara strålkastarna ersätts av 150 cm, vilka dock grupperas utanför fortet. 1936 får fortet elektrisk ström via permanenta nätet. Dessförinnan hade fortet strömförsörjts genom egen diesel från 1910, idag bevarad och den ende kvarvarande i sitt slag.

År 1940 anläggs en ny minstation på Kåsaskär sydväst om fortet. Detta innebär, att två mineringar är kopplade till fortet.

Under Andra världskriget är VH med i den förstärkta försvarsberedskapen under hela kriget. Dock varierade storleken på bemanningen.

År 1959 utgick minering VH 1 mellan Almö och VH. Detta år inrättas en ny stridsledningscentral och fortet tillförs spaningsradar PS 33, eldledningsradar PA 31 och centralinstrument m/55 (CIG 704)..

År 1964 övar VH sista gången vid den stora repetitionsövningen. Samma år invigs Hasslöbron i november och under året utgår också batteri H 1 (57 mm-batteriet). Detta ersätts så småningom av en lätt artilleritropp (40 mm dubbelautomatkanon m/36). Denna utgår omkring 1980 och ersätts av en 7,5 cm värnkanon 74, vilken i sin tur utgår 1992.

1965 sker sista skjutningen med batteri H 2 (12-orna) och detta med åldersklass ur KA 2 (2. batteriet). Samma år utgår minspärrtropp VH 2 (Kåsaskär).

Batteri H 2 utgår 1969 och kvarvarande enheter (artil-

*Kraftcentral, manövertablå*

*Pjäsembrassy i pansarbatteriet. Till vänster siktlucka för minspärrtropp VH 1*

*Matsalen mot ingången*

leritropp och signalstation) överförs till Spärrbataljon Kungsholmen. Fortet blir mobförråd för kustjägar kompaniet och en minutläggningsdivision.

I mitten på 1980-talet sker de sista installationerna på VH. Det är enheter för ubåtsskydd (KA-fus), vilka regleras från Kungsholmen.

År 1994 tar Statens fastighetsverk över förvaltningen av fortet..

### Lite fakta kring batteri H 2.

#### Mätstationer till batteri H 2

Långbas och vågbas på olika platser i skärgården. Lodbas på Harö utanför Ronneby. Från 1940 utnyttjades teodolitmätning från torn Gö, Hasslö och Aspö. I övrigt, se nedan!

Höj och sänkbara strålkastare fanns från början i batteriet. Dessa ersattes av 150 cm strålkastare på Törnekalven, Hasslö och Gö udde.

Läget 1969 vid nedläggningen:

Cig 704 (Centralinstrument m/55)

Mätstationstropp i batteriet (Inbas 4 m + Eldledningsradar PA 31)

Inbas på Hasslö vid Hallarna

Lodbas Harö

Lodbas Kedjehallen, Aspö

Rörlig mätstationstropp, utgångsgrupperad Lindö udde

#### Bemanning vid olika tillfällen

1878 15 officerare

19 underofficerare

318 manskap

1914 12 officerare

17 underofficerare

429 manskap

1 läkare

1940 Cirka 400 man (som mest)

1950 Krigsorganisationen omfattar 400 man enligt följande:

Enhet	Off	Uoff	Ubef, men	Summa
Spärrkompstabs och stabskomp	3	8	128	139
Batteri H 1	1	1	26	28
x) Batteri H 2	3	6	150	159
xx) Strålkastartropp	1	-	19	20
Minspärto VH 1	1	1	7	9
xxx) Minspärto VH 2	1	1	7	9
Stängselavdelning	-	-	13	13
xxxx) Sjöbeavd (Ur fl)	2	1	60	63
<b>Totalt</b>	<b>12</b>	<b>18</b>	<b>410</b>	<b>440</b>

x) Mätstationer utanför VH, se ovan!

xx) Hasslö, Törnekalven och Gö udde

xxx) Kåsaskär

xxxx) Östra Råholmen

#### Ledningsorganisation

1902 Västra Hästholmen utgjorde I.sektionen i Karlskrona fästning. Minspärningen CV (Carlskrona Väst). Batterierna under ombyggnad.

1914 I.sektionen = Västra Hästholmen med 7 batterier om 18 pjäser.

Minspärningen CV.

1930 I.sektionen = Västra Hästholmen (H 1 och H 2) samt minsparningen CV.

1939 Västra Hästholmen ingår i II.sektionen med sektionsledning på Aspö. Förbandet omfattar:

Batt H 1

Batt H 2

Minspärto VH 1

Minspärto VH 2

Sjöbevakningsavdelning

Strålkastaravdelning

1956 Spärrkompani Västra Hästholmen underställt Chefen 4.KA-brigaden.

1969 Spärrkompani Västra Hästholmen utgår ur krigsorganisationen.



Kraftcentralen idag



Köket, vedspisen



Ångpanna för köksgrytor



Toaletter  
Pansardonjonen  
(Linje I) (1)'



Logement i anslutning till 1.pjäs batt H 1



### Bemannning

Från början bemannades Västra Hästholmen av olika enheter ur flottan som värvade volontärer, artilleribussar, mariniärer. Även båtsmän tjänstgjorde på fortet

Så småningom sjöartillerister, fästningsartillerister förstärkt med knektar från arméregementen

När Kongl Karlskrona Artillerikår sätts upp bemannas Västra Hästholmen av kårens 3.kompani

När KA 2 sätts upp svarar 8.artillerikompaniet för Västra Hästholmen. Kompaniet byter 1917 namn till 1.kompaniet

Efter Andra världskriget har inte Västra Hästholmen haft något fast kompani. 2.batteriet vid KA 2 har handhaft utbildningen vid H 2 och 3.batteriet vid H 1 och artilleritroppen.

### Fortets framtid

Statens fastighetsverk förvaltar fortet sedan 1994. I dag fungerar avfuktningen i södra delen (12 cm-batteriet), medan den norra delen är i svårt förfall. Fortet är föreslaget som statligt byggnadsminnesmärke, men något beslut är ännu inte fattat. Statens fastighetsverk har i höst till regeringen anmält behov av medel för att rusta upp delar av fortet. När detta skrivs finns inga beslut fattade i ärendet.

Det som gjort de senaste åren är tätning av tak över kraftcentralen och provtätning av tak över köket.

Bostadshuset har sedan början på 1990-talet använts av Hemvärnet, men dessa har nu lämnat ön.

### Tabell 1

Artilleri	Antal	Typ
Linje I		
Pansardonjonen	2	24 m/1869
Vallgången	3	23 cm slb
Linje II		
Vallgången	1	23 cm slb
	1	57 mm snabbskj
Galleriet	1	Ksp (6,5)
Linje III		
Vallgången	2	12 cm m/1873
	2	57 mm snabbskj
Dubbelkaponjär	2	25 mm ksp
Galleriet	1	ksp (6,5)
Linje IV	2	24 cm m/1869
Linje V	2	17 cm m/1869
Linje VI		
Norra delen	2	24 cm m/1869
Södra delen	2	27 cm m/1869
Linje VII	2	17 cm m/1869
Östra kasern	2	25 cm ksp

### Tabell 2

Batt	Antal	Typ	Placering
VH 1	3	57/89 i torn m/04	Linje III
VH 2	4	12 cm m/03	Linje VI
VH 4	4	57 m/95	Linje VII
VH 6	2	25 mm ksp (4 p)	Ö Kasern
VH 9	2	57 m/99	Linje I
VH 10 1		25 mm ksp	N Kasern
VH 11 2		15 cm m/03	N Fältvallen

Observera att batterierna har beteckningen VH. H användes vid denna tid för Hästobatterierna på Koholmen i Oscarsvärnslinjerna.

*Olle Melin*

Foto: Olle Melin

### Äldre bilder från Marinmuseets bildarkiv

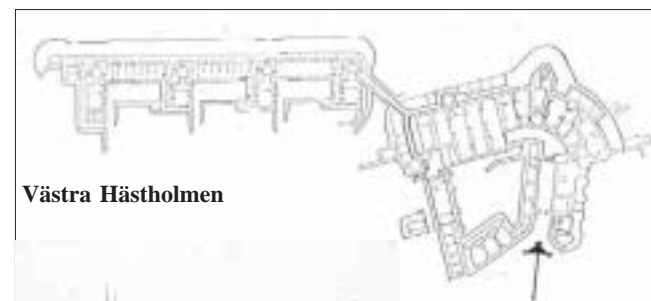

Västra Hästholmen



Västra Hästholmen omkring 1890



## Drottningkärs kastell

Här fortsätter artikeln från nummer 2 2007. Vi slutade där med kommandantlängden mellan 1683 och 1819. Kommendant mellan åren 1798 och 1819 var amiralitetskapten Gustaf Henrik Bagge

**U**nder Bagges chefskap fanns ett antal kommandanter som under Bagges bortovaro upprätthöll chefskapet

<b>1801</b>	Bengt Dufva	Major
<b>1801</b>	Elias Cedersköld	Major
<b>1809</b>	Holm	Major
<b>1809</b>	Pihl	Major
<b>1809</b>	Elevs	Kapten
<b>1810</b>	Cristian Blomstedt	Kapten
<b>1810</b>	Wessman	Kapten
<b>1811</b>	Christian Blomstedt	Kapten
<b>1811</b>	Wessman	Kapten
<b>1820</b>	G F Haverman	Kapten

Enligt Kungl Brev mars 1820 ställs sjökastellen under Befälhavande Amiralen. Ordningen består till 1850.

Enligt Kungl Brev den 4 april 1829 skall kommandantbefattningen på sjöfästningarna vid Carlskrona tills vidare bestridas av regementsofficer ur flottan emot åtnjutande såsom arvode av den å arméns huvudtitel för denna tjänst anslagna lönen.

<b>1820 – 1828</b>	Carl Gustaf Strömberg	Major vid flottan. Blesserad på Dristigheten 1789
<b>1829</b>	Lorens Henrik Stålhammar	Premiärlöjtnant
<b>1829 – 1832</b>	Peter Fredrik von Horn	Kommendörkapten
<b>1832 – 1839</b>	Erik Magnus Rahm	Kommendörkapten
<b>1839 – 1842</b>	Johan Matias Melander	Kommendörkapten
<b>1845</b>	Ax F Palander	Kapten. Tf. Ordinarie chef Najaden
<b>1846</b>	C Engelhardt	Kapten. Tf. Ordinarie chef Jarramas

Enligt Kungl Brev 17 april 1850 överförs fästningsbyggnaderna och försvarsanstalerna vid Carlskrona, jämte underhållet därav från Befälhavande amiralen till Krigskollegium.

<b>1854</b>	Friherre C Lagerstråle	Överstelöjtnant
<b>1866</b>	Fredrik Leonard Andersson	Major vid Skärgårdsartilleriet

<b>1867</b>	Johan Albert Melinder	Major vid Marinregementet
<b>1871</b>	J B Kleman	Kommendörkapten 1. Klass
		Siste kommandant på Drottningkär
<b>1871 – 1895</b>		åvilar chefskapet över Drottningkär kommandanten på Kungsholmen.
<b>1871-1878</b>	F L Andersson	Major vid Skärgårdsartilleriet
<b>1878-1883</b>	L G S Pantzerhielm	Kommendörkapten
<b>1883-1889</b>	C J F Kafle	Kommendörkapten
<b>1889-1893</b>	G E Ulff	Kommendörkapten
<b>1893-1895</b>	A F Centerwall	Överste vid Kongl Carlskrona artillerikår
<b>1895</b>		Drottningkär utgår ur befästningsförteckningen.

### Bemanningen på Drottningkär

<b>1680 – 1683</b>	Knektar ur regementena i Småland och Östergötland
<b>1683 – 1689</b>	Båtsmän Kungl Brev 8. sept, 2. och 13. okt 1683
	Vid inspektion 1688 fann Carl XI Drottningkär såväl till manskapet som beväpnandet mäktigt illa försett och meddelade därför den 11 september Amiralen och Landshövdingen Erik Sjöblad, att fästningen skulle besättas med volontärer av gott svenskt manskap om 40 man.
<b>1689 – 1789</b>	Volontärer ur Volontärregementet i Carlskrona
<b>1789 – 1824</b>	Volontärer ur 1. och 2. Volontärregementena i Kungl Brev den 4. mars 1789 respektive Carlskrona jämte Storamiralens regemente Kungl Brev den 13 maj 1789. Volontärregementena benämns även Sjöartilleriregemente
<b>1824 – 1832</b>	Sjöartillerikåren Kungl Brev den 2 nov 1824
<b>1832 – 1845</b>	Sjöartilleriregementet i Carlskrona Kungl Brev den 17 nov 1832
<b>1845 – 1866</b>	Artilleribåtsmanskåren Artilleribemannings Generalorder den 27 nov 1845
<b>1845 – 1872</b>	Marinregementet Garnisonstrupp Kungl Brev 28 nov 1845
<b>1866 – 1880</b>	Skärgårdsartilleriet Artilleribemannings

**1872 – 1880** Kommenderad personal ur armén

Garnisonstrupp

**1880-1887** Båtsmän ur Blekinge 1., 2. och 3. Båtsmanskompani jämte Södra Möre 3. Båtsmanskompani. Generalorder 20 febr 1880

**1887 – 1893** Sjömanskårens fästningsartilleriavdelning  
Riksdagsbeslut 1887

**1893 – 1895** Kongl Carlskrona artillerikår  
Åren 1871 till 1895 endast så kallad fredsbesättning.

### ***Några nedslag rörande bemanning på Drottningkär***

**1680** Sammanlagt 950 man från Småländska regementen och Östgöta regemente på Kungsholmen och Drottningkär

**1682** Arbetsstyrkan utgörs av 1890 man fördelade

Kronobergs regemente 650

Jönköpings regemente 537

Kalmar regemente 465

Östgöta regemente 238

**1700** Cirka 250 båtsmän på Drottningkär

**1719** 2 officerare och 100 man jämte nödigt underbefäl

**1768** På Kungsholmen och Drottningkär finns sammanlagt 32 man jämte underofficerare och underbefäl

**1789** Som förstärkning till Drottningkär tillkommer 2 officerare, 1 underofficer och 54 man

**1795** Garnisonen på Drottningkär omfattar cirka 250 man

**1801** 2 officerare, några ? underofficerare samt 70 man ur Smålands kavalleriregemente

2 officerare, 2 underofficerare och 30 volontärer ur Volontärregementet

För att bemanna alla kanoner krävs sammanlagt cirka 800 man. Som förstärkningsmanskaper tillförs under blockaden tidvis 55 man från fartygen



*KA 2 mineringsskola vid Drottningkär 1908*

**1809** Bemanningen utgörs av

1 löjtnant

1 underlöjtnant

1 uppbördskonstapel

2 arklmästare

1 garnisonsunderofficer

29 volontärer

124 båtsmän

I maj anländer förstärkningsmanskaper till Kungsholmen och Drottningkär ur Livgrenadjärregementet om 6 officerare, 11 underofficerare, 2 spel och 650 man

**1854** Bemanningen ur Marinregementet omfattar 1 officer, 1 underofficer, 35 man

Krigsorganisationen är beräknad till 610 man, varvid 400 förläggs på kastellet samt 210 man i barack utanför området

**1855** Fredsbemanningen utgörs av 1 officer, 1 underofficer, 1 matros, 13 soldater

**1872** Fredsgarnisonen omfattar 3 underbefäl, 9 soldater, 1 kock

**1891** Fredsgarnisonen omfattar 1 underofficer, 1 slupstyrare, 6 båtsmän

*Olle Melin*

**Vi avslutar artikeln i nästa nummer**



*Drottningkär 1920*



## *Amiralitetsförsamlingen blir kvar*

**Orosmolnen har skingrats. Så skulle man kunna uttrycka det efter att ha läst Lunds stifts utredning om den framtida församlingsindelningen i stiftet.**

Utredningen konstaterar i en kort mening följande. Karlskrona Amiralitetsförsamling är en icke territoriell församling och kan därför inte bilda samfällighet med territoriell församling. För en sådan reglering krävs en ändring av Kyrkoordningen. Trots att församlingen endast har cirka 3 900 kyrkotillhöriga kan vi inte föreslå någon reglering.

Detta känns skönt. Det är inte första gången församlingen ifrågasätts. I samband med att Skeppsholmens församling i Stockholm lades ned 1970, var också Amiralitetsförsamlingen i farozonen. Men då gick det bra efter diverse påtryckningar ända upp i regeringen. 1970 var ju Svenska kyrkan en statskyrka.

Det projekt inom stiftet, som kommit med förslag om ändrad pastoratsindelning, ansatte följande projektbeskrivning:

Färre och större pastorat möjliggör samordning av personella och ekonomiska resurser och därmed en kostnadseffektivare verksamhet. En samordning av administration och förvaltning minskar sårbarheten, breddar kompetensen i arbetslagen och frigör resurser för kärnverksamheten. Detta ger möjlighet till starkare pastoralt fokus och ger möjlighet till bättre arbetsmiljö på de kyrkliga arbetsplatserna.

Egentligen är hela utredningen märklig. Svenska kyrkan är i dag inget annat än en ideell organisation och alla erfarenheter från sådana är, att förändringar skall komma underifrån. Aktuell utredning är utan tvekan en kraftig styrning uppifrån och kommer att väcka heta känslor hos dem, som berörs.

Marinens egen församling har i dag tre präster och är förutom en traditionell församling även en arbetsplatsförsamling, en av två i landet, för Marinens personal i Karlskrona.

Församlingen har en stor fördel gentemot vissa andra församlingar, genom att staten äger Ulrica Pia och att den därmed förvaltas av Fortifikationsverket.

Du som arbetar i Marinen och bor i Karlskrona eller Ronneby kommuner är varmt välkommen som församlingsmedlem!

*Olle Melin*

**Foto: Olle Melin**

## *Stiftets biskop på besök*

Lunds stifts biskop Antje Jackelén besökte Amiralitetsförsamlingen och Ulrica Pia i samband med en samling för anställda och förtroendevalda inom Karlskrona-Ronneby kontrakt, där Amiralitetsförsamlingen är en del.

Efter en mässa höll biskopen ett anförande kring trosfrågor och etik och dagen avslutades med en allmän frågestund i Trolle matsal i samband med eftermiddagskaffe.

Det var första gången efter tillträdet, som biskopen besökte Amiralitetsförsamlingen.

*Olle Melin*

**Foto: Olle Melin**



## Våra sjögående trotjänare



*Mul 10 juni 1949*

**N**är kustartilleriets sattes upp 1902 ärvde man från Flottans fasta minförsvar ett antal ångkranpråmar, som 1920 omdöptes till minutläggare. Sammanlagt sex fartyg byggda åren 1875-1893 överfördes. Åren 1904-1905 tillfördes ytterligare två fartyg. Av fartygen tillhörde Mul 2 och Mul 4 Karlskrona fästning. År 1912 tillkom Mul 9 vid Karlskrona fästning.

Det kom att dröja till 1940 innan nästa fartyg kom till och detta var Mul10, som placerades vid Vaxholms fästning, sedermera Stockholms kustartilleriförsvar.

Med generalorder den 15 juli 1936 beställdes minutläggaren. Hon togs i tjänst 1940 och utrangerades 1971. De sista åren gick hon för Kustjägarskolan på KA 1 i en funktion, som vi idag skulle kalla stabs- och lagfartyg.

Efter tiden vid KA 1 blev hon civil och har fungerat som bärgningsfartyg och dykarbetsbåt.

1985 byggdes Mul 10 om till konferensfartyg med placering i Mariefred och år 2001 köptes fartyget av Niels Volkert, tidigare officer vid KA 2 och KA 3. Tanken var, att hon skulle ligga som hotellfartyg i Fårösund. Fartygets vidare öden därefter är okänt.

*Olle Melin*



*Dävertfällning Mul 10*



*Mul 10*

### Några data om fartyget

Längd	25 meter
Bredd	5,6 meter
Djupgående	2,3 meter
Displacement	166 ton
Fart	9,5 knop

**Bilder från Birger Redmo**

# Till flydda tider återgår....

Den här gången visar jag tre bilder från Kungsholmen signerade Birger Redmo och 5 bilder från en Kamratföreningsträff, också på Kungsholmen och troligen 1953.

Olle Melin



Kaffestund utanför officersmässen på Kungsholmen. Från vänster Lars Backman, Anders Jacobsson, Arne Randolfsson och Lennart Torstensson.



Slingutläggning. Befäl med mössa i Sofian är Göthe Karlsson.



Isk-elever i 10-huggare. Korpralen med mössan är Björn Linnarsjö och vid sidan om honom sitter Reinhold Fransson.



Musikkåren marscherar tvärs över linje VII. Från vänster syns Arne Jarnheden med tenorbasun, Wiking Syrén med piccola och trumpet, Anders Frisk med klarinett, Siver Bjarnelo med bastuba, Karl-Gustav Ohlsson med trumma, Bo Lindell med tenorbasun och Ove Johansson med trumma.



Melker Gustavsson provskjuter kpist m/45.



egementspastor Arne Randolfsson förrättar korum.



Uppställning på Linje VII. I början av 1950-talet fanns det kamrater, som hade tjänstgjort vid Kongl Carlskrona Artillerikår i slutet av 1800-talet.



Kasernkompaniet, 8. och 13.kompanierna och 2.yrkeskompaniet under befäl av förvaltare Gustaf Hanson.

## KA 2 Muldivision Intressenter

KA 2 Muldivision Intressenter, som Kustposten berättade om i förra numret, är nu formellt en förening med styrelse, stadgar och verksamhet.

Vid det konstituerande mötet den 13 oktober valdes först styrelsen enligt följande:

Ordförande: Jan-Erik Holmberg

Ledamöter: Ulf Sejlert, Gunnar Medemyr, Arne Pettersson och Lennart Avendal

Suppleanter: Christer Antonsson, Leif Breidemar och Stig Olofsson.



### Studiegrupper

Ett antal studiegrupper kommer att påbörja ett arbete med dokumentation av olika verksamheter, som fanns inom KA 2 Minutläggningsdivisions verksamhet.

#### Område

KA minstationer Milo Syd

Muldivisionens fartyg och båtar

Maskineri på KA fartyg och båtar

KA Minor och minsystem

Minstation Östra Hästholmen

A-slupen Djärv

KA 2 Minutläggningsdivisions örlogsbesök

Uppdrag granskning (U 137)

KA 2 Minutläggningsdivision

(12.kompaniet m.fl.)

#### Sammanhållande

Lars Hidling och Stig Jönsson

Christer Antonsson

Arne Pettersson och Jan-Erik Holmberg

Arne Pettersson och Ulf Sejlert

Ulf Sejlert och Gunnar Medemyr

Olle Johansson

Lennart Avendal

Rolf Carlsson och Gunnar Medemyr

Lennart Berg

### Klubblokal

Föreningen disponerar ett rum i KA 2 Kamratförenings klubbstuga Saga på Skönstavik. Första torsdagen i varje månad mellan 1500 och 1900 är det öppet hus i lokalen.

Lycka till med verksamheten önskar Red.

## Det kom ett brev...

Vår medlem i Göteborg, Gustav Brännerud, sände oss ett brev efter förra numret av Kustposten.

Vi återger en del av brevet.

I Kustposten nr 3 har vår kamrat Kjell Silverbark skrivit en intressant artikel, "Det där med titlar"

Jag håller med om, att titeln förvaltare är en konstig militär benämning. Från första tiden var det antagligen de underofficerare, som skulle ta hand om försvarets materiel. Samtidigt blev det vår högsta grad på den tiden. Så småningom blev det andra yrkesgrupper som fick mera kvalificerade uppgifter och därmed krävde högre lönegrader, som befordrades till förvaltare.

Själv utbildades jag till telemästare, då radarn kom till det svenska försvaret. Jag och övriga underofficerare med samma utbildning tjänstgjorde vid Kustartilleriets radarskola. Som lärare för värnpliktiga teleingenjörer blev vi förvaltare.

Jag kommer nu till en historia liknande den som Kjell berättade om. Vår gamle vän och arbetskamrat, Allan Andreasson, tyvärr sedan ett antal år avliden, fyllde 50 år och skulle tillsammans med sin fru Maj-Britt fira dagen med en semester i Portugal.

Vi hans kamrater ville naturligtvis fira honom med ett telegram på semesteranläggningen. Problemet var, att vi skulle översätta hans titel förvaltare.

Vi ringde sakkunniga i Göteborg, som översatte titeln till biskop. Telegrammet kom fram och hovmästaren och personalen blev plötsligt mycket älskvärda, men smygtitade lite extra, eftersom biskopen p.g.a. firandet var försedd med en rejäl grogg.

Epilog: Vid sådana tillfällen kan det vara bra att vara förvaltare.

Med hälsning till alla kamrater vid gamla KA 2

*Gustav Brännerud*

## *Historien om grundläggare Alfred Larsson-Blombergs liv*

**- nedtecknad av honom själv år 1909 vid 60 års ålder**

Rubriken ovan är titel på ett litet häfte, som gavs ut av Sundsvalls museum i april 1988. De ståtliga stenhusen i Sundsvalls stadskärna byggdes, liksom de första massaindustierna och kraftstationerna, i huvudsak av människor med rötter i det gamla fattigsverige. Många av dem förblev fattiga. Andra gick det väl i händer.

*Grundläggare Alfred  
Larsson Blomberg.  
Porträttfoto 1925  
av M Kihlbaum*



Av Alfred Larsson-Blombergs nedtecknade minnen kan vi sluta oss till, att han hörde till dem, som tack vare sparsamhet, hårt arbete och skicklighet ”kom upp sig” i livet.

Alfred Larsson Blomberg föddes 1848 som son till en dagsverkstorpä i Daretorps församling i Skaraborgs län.. Han slutade sina dagar i Sundsvall 1925 som välbeställd grundläggare, ägare till ett lantställe i Sidsjö och till ett fyra vånings stenhus i staden. Åren mellan 1848 och 1925 innebar för honom många mödor och äventyr, allt utstått med en stor gudsförtröstan. Stadsbranden i Sundsvall 1888 bidrog med största säkerhet till Larsson-Blombergs framgångar.

Varför tar jag då upp detta levnadsöde i Kustposten. Jo, ett antal sidor tar upp Larsson-Blombergs arbete vid befästningarna runt Karlskrona och tjänst på örlogsvarvet därstädes. Det är dessa avsnitt, som nedan citeras. (Uppgifterna inom parentes av red)

Red.

**D**en 24 april 1874 medföljer vi det tåg som går direkt från Wäxjö till Karlskrona till en fästningsbyggnad som hette Rangsholmen (Kungsholmen) den gamla skulle rivras och ny uppföras fästningen ligger på en holme intill Kyrkö (Tjurkö) omkring en mil från Karlskrona.

Vi hyrer på Kyrkö ett rum å kök (tillsammans med brodern Johan) en provisorisk träbro var anlagd emellan fästningen å Kyrkö så det gick bra att komma fram o åter, det var omkring tjugo minuter att gå. Klockan fem på morgon skulle hela arbetspersonalen vara uppställda på borggården då göres det korum en löjtnant jemte klockaren står framför oss hela arbetsstyrkan var flere hundra man då sjöngs din klara sol går åter upp jag tackar Dig min Gud, samt läste Fader Vår samt Herren väl-signe oss.

När korum är gjord går löjtnanten jemte en sergeant och antecknar hur många man varje förman har samt gifver oss order, kommer någon för sent till korum får han anmäla sig hos löjtnanten får en grundlig uppsträckning.

Alla arbeten utförs på akord.

Som det var bra tider öfver hela vårt land så var det äfven för oss på fästningen. Broder Johan trivdes inte länge på fästningen var där omkring ett halfvt år. Då fick jag öfvertaga arbetena och omkr 30 å 40 man nu blef det bekymmer, jag var ju mycket oefaren för det förekom

mycket noggranna arbeten o dertill ett strängt befäl.

Det var en major Knös Kaptener Högfeldt Gustaf Bergman (parkens skapare) Löjtnanter Sergeanter alla skulle man vara rädd för, att dom skulle klandra arbetena, för allt skulle göras väl och omsorgsfullt, mäd mått och avvägningar, det fick jag alltid hjälp av sergeanten Pil.

Genom en god vilja så gick allting bra det värsta var, jag kunde inte räkna någödt dagsverkslistorna fick jag leja någon som jälpte mig mäd äfven var det mycket klent mäd skrifningen så efter slutadt arbete går jag i skolan för att lära mig räkna hos en underofficer som hette Lundberg 25 öre per timme.

Alla arbeten slutade på middagen varje lördag en ångbåt Karl den elfte går in till staden med en stor pråm på släp som folket får vara uppi dom som inte får plats på båten hela arbetsstyrkan var hemma dels på öarna dels i socknarna intill staden.

Jag hyrde ett rum i staden, när mina uppköp var gjorda på lördagen för nästkommande vecka så går jag på lördagskvällen och söndagsmorgon och lärer mig att skriva.

På måndagsmorgonen klockan 6 f.m. då skulle vi åter vara samlade vid Rangsbron (Kungsbron) för att stiga ombord på nämnda båt och pråm nu är bryggarna nere med hundratals kärll med svagdricka 7 å 15 å 30 kannor i varje

Vi harv alla var sin koprg på armen mäd proviant för



veckan en del har äfven någödt käril med Smittens droppar utti så att dom är vid gladt humör efter en timmes sjöresa. Framkomna till fästningen då blir det ett lif på prämen innan alla får reda på var sina drickskäril, drickskärlet å axel korgen på armen var och en knogar i väg till sina logement öl finns på fästningen hos Petterson som har matententeri äfven mat för dem som ville.

Fortifikasjon består husrum å sängkläder ett vanligt hästtäckte ett madrassvar en till duna af säckväf två lakan till var och en råghalm att stopa dxen mäd i stället för fjäder. En del bor inom fästningen i så kallade kasematter kalksten till väggar hvalf 10 a 15 ända till 50 man i den gamla kyrkan, det var en härlig luft.

En del har sin bostad i en större kasernbyggnad (Donjonen?) i två våningar korridor i mitten rum på båda sidor i varje rum är plaserad britsar utefter ena långväggen, två på varandra det kunde vara ända till 20 man i varje rum det saknades inte sysselsättning den dagen för dom som kom in i rummet först på måndagsmorgonen för det var i miljoner mäd loppor samt andra djur förunderligt var alla friska skulle någon tvätta sig så var det i sjön i saltvattnet.

När det tog slut på förrådet i matkorgen då var det att vända sig till båtsmännen som låg på bevakning inom fästningen och köpte portioner utaf dem för billigt pris ärter soppa gröt utan mjölk en smörbit lades i varje mått gröt i stället för mjölk grofva aflånga ankarstockar utaf mycket grovt rågmjöl.

Vid fortifikasjon var ett utmärkt befäl allt efter som tiden gick fick jag större och större förtroende utaf dem såväl höga som låga särskildt var det en löjtnant son till General Leijonhufvud han var särskildt god mot mig samt en fanjunkare Pihl, som jag aldrig hade sett en ritning förr, så var det att fundera och så fråga, om och om igen, när det var någonting som jag inte kunde reda ut. Jag fick mycket noggranna arbeten att utföra, jag hade den förmånen att jag aldrig hörde ett hårt ord från befä-

lets sida. Äfven jag å min sida försökte att sköta min plats till befälets belåtenhet nog var det bekymmersamt många gånger. Några strejker eller fackföreningar visste man inte utaf på den tiden alla är nöjda och glada och tacksamma.

På vintrarna var vi i bergena och tager ut sten och hugger som vi använder under sommaren. Den största sten jag tagit ur någödt berg så var det på Kyrkö, vi skulle hafva den öfver ett stort hvalf öfver ingången till fästningen den var omkring 25 fot lång 5 fot bred 3 å 4 fot hög, till pansarbatteriet använde vi mycket sten som var 10 å 12 fot långa 4 å 5 fot höga i bredden. De stora stenarna kunde inte ens röras anat än mäd spel o domkrafter transporterades på prämar till fästningen.

Det sista året 1879 eller 1880 bygger vi en fästning på landsidan för Karlskrona som fick namnet Oskars värn den ligger i närheten av järnvägen omkring en fjerndels mil från staden.

Under de föregående åren ha vi äfven förstärkt den gamla fästningens Västra Hästholmen med högre gråstensmurar åt sjösidan jemte kanon vandringar för de stora kanoner dem gjöt vi mäd betong.

Nu har 6 ½ år gått tillända som jag varit vid fortifikation genom arbetsamhet och sparsamhet så har jag förvärfvat mig under fludda år 8.000 kr insatta i Karlskrona sparbank Den 16 oktober 1880 är fästningarna färdiga befäl och arbetspersonal samlas för en gemensam fäst mäd förfriskningar Kapten Högfeldt frambar sin stora tacksamhet till underbefäl jämte förmän och öfriga för de fludda år som vi i kärlek och samförstånd arbetat tillsammans mäd varandra, som fått de kolossala arbeten färdiga och nu kronan satt på väcket, den tretungade blågula flaggan hissas. Ett tack, och en bön till Gud, för oss Konung och fosterland.

Wid fortifikasjon var en bra skola för mig det var att alla mått och höjder skulle astämma på millimetern alla arbeten skulle göras väl och starkt



*Sunnabatteriet 1*





Jag lemnar nu fortifikatjon och alla bekymmer och tackar min käre himmelske fader för han har under det gångna år gifvt mig hälsa och välsignadt alla mina företag och bevarat mig under de fludda år från tusentals faror. Tack käre gode Gud.

På våren 1881 fick jag arbete på flottans varf i Karlskrona 22 öre per timme 10 timmar om dagen. När klockan slog 6 på morgon skulle varje man vara inom portarna, inom portarna får vi hämta var sin brickka mäd nummer uppå för att lägga den i en annan låda en ordningsman tar sedan reda på om alla nummer är i arbete, Poliserna står i portarna å vacktar dom öppnar och stänger dom kallas för Warfspoliser

När brickkan är lemnad på den anvisade platsen så går var och en till sin arbetsplats. Vi kallades för gråstensmurare det var att lägga dels nya kaijer dels reparera kaijer å Dockkan (Polhemsdockan) en ny svängbro m.m. (Svängbron till Lindholmen)

Vi hade en särskilt plats att samlas uppå varje morgon, äfven hade vi en eller flera så kallade Byggmästare som var vårt lägsta befäl dom skulle gifva order vad vi skulle jöra för dagen.

När det var jort så var det att uppsöka det närmaste virkesskjul för att göra sin toalett utti Wi fick utaf kronan en så kallade Busaron å Buxor qaf säckväf för att taga utanpå de öfriga kläder utaf mäd skor eller stöflar och på mäd helgjutna träskor på fötterna till utseendet likande vi fångar.

Det sista året jag var på flottans varf var jag kontrollant vid ett minförråd som en privat byggmästare skulle bygga som hette Jonsson. Troligtvis hade jag ett stort förtroende af vår högste befäl som blef anförtrodd ett så stort uppdrag, han var kapten hette F. Bathen Eljest var det myckke befäl inom varfvet Warfschef Kommendörer Kaptener Löjtnanter. Som jag förut varit förman i många år och äfven hade lite praktik så kändes det nog lite underligt många gånger att gå som fånge dag ut och dag in.

Och dertill hade jag någodt öfver en half timmes väg att gå från Pantarholmen så jag kunde inte gå hem tioll middagarna och för besvärligt var det för min fru eller jungfru att gå till mig mäd mat. Det var att hafva mäd sig på morgonen några skifvor surt bröd så kallade skånska limpor mäd smör och en flaska mjölk. Klockan fem em var arbetet slut för dagen. Aflöning fick vi fyra gånger i månaden den 5 – 10 – 20 – å den sista dagen varje månad.

*V Hästholmen omkr 1890*

När Sundsvalls stad hade brunnit den 25 juni 1888 så fick jag en längtan att jag skulle dit för att i vad mån jag kan jelpa dem att åter uppbygga staden, samt äfven att kunna förtjäna nu godt mer än jag jorde på flottans varf, samt att slippa gå som en livdömd fånge i de grå Busaron kläder och de helgjutna träskorna från morgon till qväll, dag ut å dag in 2 kronor å 20 öre per dag samt fri läkare i händelse man blef sjuk Min Debet och Kredit ville inte gå ihop.

Alla som inte tillhörde sjömanskåren eller flottan kallades för Daglönare nämnda Daglönare hade kontrakt mäd Kungl. Majestät och Flottans varf Åtta dagar ömsesidig uppsägning.

År 1888 i augusti månad säger jag upp min plats. Åtta dagar derefter tager jag farväl af min högt avhållne Kapten F. Bothen jemet öfrigt befäl och kamrater. *Därefter bär det av till Sundsvall, men det är en annan historia.*



*Slutstenen*





### Kanonerna på Djuramåsa

Våren 1940 byggdes med rekordfart batteri i Helsingborg i Djuramåsa någon mil norr om staden. Batteriet kom att bli centrum för försvaret av norra Öresundskusten.

Om detta har Johan Andréé till sammans med fru Marie skrivit boken "Kanonerna på Djuramåsa", en synnerligen intressant skildring om batteriets tillkomst och om förhållandena under andra världskriget. Men boken bygger inte enbart på officiella dokument utan också på berättelser om de som var med.

Boken behandlar även tiden efter Andra världskriget fram till nedläggningen 1991 och hur därefter batteriet blev huvudattraktion i Johans och Marias livsverk, Beredskapsmuseet.

En mycket intressant och läsvärd bok, som kan köpas genom Svenskt militärhistoriskt bibliotek.

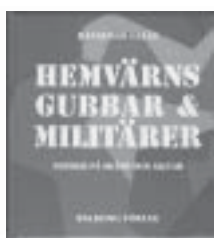

### Hemvärns gubbar och militärer

Det här är en annorlunda bok skriven av Hanseman Calås, hemvärnsman och författare. Det handlar om 136 notiser alltifrån Gustav Vasas högvakt 1523 till sådana moderna företeelser som Team Culinar. Författaren har letat i arkiven och spårat gamla fotografier, intervjuat historiskt bevandrade personer och

gjort ett antal nedslag i en både välbekant och sällsam värld. Den här boken ger Dig en stunds mycket rolig läsning och möjlighet att titta på ett stort antal bilder från olika epoker. Den gör verkligen inte anspråk på att vara ett historiskt dokument utan gör ett antal nedslag i lite udda verksamhet med anknytning till försvaret under några hundra år.

Boken finns att köpa på Balkong förlag

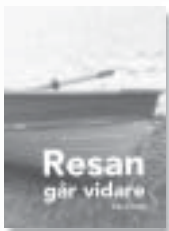

### Resan går vidare

Nu har slagit till igen, Terje Frdh, sjöfartsjournalist från Lysekil. Resan går vidare heter årets bok i en serie som idag närmar sig 40-strecket. 12 episoder från sjöfarten fyller årets bok. Som vanligt är det synnerligen väl-skrivna och intressanta företeelser, som blir resultatet av Terjes arbete. Han söker också upp personer, som har mycket att berätta och

normalt aldrig blir av intresse för andra författare. Detta gör boken särskilt intressant enligt min mening.

Boken kan beställas direkt från författaren på telefon 0523-10421



### Uppdrag Utland

Det här är en bok framtagen vid Försvarshögskolan av en redaktion med Peter Tillberg, Joakim Svartheden och Janina Engstredt som medlemmar. I boken berättare soldater och officerare utifrån sina egna erfarenheter från internationella uppdrag om situationer, som de mött och hanterat under utlandstjänst från Kongo

1963 till Afghanistan 2006. Boken beskriver på ett föredömligt sätt den komplexitet och absurditet, som människor ställs inför vid påfrestande insatser och uppdrag utomlands. Det är en väsensild verklighet, än den vi möter i Sverige.

### Flytande palats

Detta är en praktbok utgiven av Sjöhistoriska samfundet. För första gången ges här en översiktlig framställning av, hur man under segelepoken smyckade de svenska örlogsskeppen. Det börjar med bronsålderns hällristningar och går via Gustav Vasas flotta fram till 1800-talet. Regalskeppet Vasa har fått ett eget kapitel och kavalkaden avslutas med ångkorvetten Saga från slutet av 1800-talet.

Den franske kungen Ludvig XIV:s minister Jean-Baptiste Colbert har sagt:

Ingenting kan vara mer imponerande, ej heller mer ägnat att förhårliga Konungens majestät än at hans fartyg bär den praktfullaste utsmyckning som skådats på haven.

Detta stämmer väl in efter att ha läst denna bok.



### Kulturarv under segel

Detta är en bok, om de segelfartyg vi har bevarade i Sverige i dag. Men det är lika mycket en bok om entusiasters förmåga att bidra till att vårt kulturarv bevaras.

Så inleder bokens redaktör, Anders Djerf. Boken inleds med några avsnitt om svensk Segelfartygsförening, om Statens Maritima museers roll, om Beckholmens dockförening och om seglande skolskepp. Därefter finns en beskrivning av vart och ett av de 136 segelfartyg, som idag finns i Sverige. Självklart finns en omfattande beskrivning över vårt nu kanske mest kända segelfartyg, Ostindiefararen Götheborg.

För den segelfartygsintresserade är boken en värdefull uppslagsbok.



### Officersförbundet 100 år

Den 15 januari 1907 startade fanjunkaren Sven August Dencker "Svensk Underofficerstidning och samma år bildades Svenska Underofficersförbundet. Det ansågs då opassande, att militär personal organiserade sig i fackföreningar. Men flera militära fackföreningar bildades efterhand och i dag anses det som självklart, att officerare som vilken annan yrkeskategori som helst finns organiserade för att tillvara medlemmarnas intresse mot arbetsgivaren.

Om detta handlar boken Officersförbundet 100 år med Claes-Göran Dahl som redaktör och med ett stort antal medverkande författare.

En synnerligen intressant kavalkad, som inte bara innehåller massa fakta om de olika förbund, som utgör dagens Officersförbund utan också om den omvälvande tid, som slutet av 1800-talet och det första decenniet på 1900-talet var.

Professor Lars Ericson Wolke gör en mycket intressant resumé över "De militära befälen och försvarets utveckling". Självklart finns ett omfattande material om det lokala fackliga arbetet. Ett synnerligen rikt bildmaterial förhöjer värdet av boken.

Boken kan beställas direkt från Officersförbundet.



Olle Melin

# Uppsök – Identifiera – Avvisa

**V**id beredskapsutryckningar från Sydkustens örlogsbas i slutet av 1970-talet togs även kustartilleriets fartyg i anspråk. Här är ett sådant tillfälle.

## På väg

Kustartilleriets minutläggare med beteckningen Mul 13 passerade Kungsholmsfort kl 22.25 och satte kurs mot Karlskrona angröring. Strax utanför började hon sävligt röra sig i kraftiga dyningar, som mötte henne. När den sista skärgårdsön inte längre gav något skydd, borrade hon allt oftare förstäven i någon våg, som fick hela skrovet att darra av ansträngning.

I de närliggande och grunduppfyllda farvattnen blev sjön ofta mycket krabb. Det oroliga havet hade ännu inte hunnit lägga sig efter den senaste kulingen, som med våldsam kraft svept fram över Östersjön. Kylan i den råa vinternatten förstärktes genom en snål, envis sydväst, som aldrig tycktes vilja upphöra. Trots en gnistrande stjärnhimmel rådde mörker här nere vid vattenytan.

## Ovisslet

Jag stod ute på ena bryggvingen i lä av styrhytten, omedvetet inregistrerande alla de välkända ljud, som uppkommer på ett fartyg under gång. Två mörka skuggfigurer skymtade i närheten. De talade lågmält med varandra. Den ene var fartygschefen, kapten NN och den andre divisionschefen, major NN. Tyvärr har jag tappat bort namnen.

För mig, som tillhörde flottan, var den här fartygstypen ovanlig, eftersom den bara fanns inom kustartilleriet. Normalt utfördes dessa utryckningar av en mera snabbgående vedettbåt, men isläget var ännu så besvärande, att det krävdes ett betydligt kraftigare skrov.

Sedan Sverige utökat sitt territorialvatten från fyra till tolv distansminuter, blev det betydligt större område att bevaka. Inga utländska örlogsfartyg fick passera svenskt vatten utan tillstånd.

Orderuttaget i beredskapscentralen, vid vilken även muldivisionens chef deltog, hade lämnat många frågor obesvarade. Spaningsrapporterna hade dock visat sig så entydiga, att vi beordrades avgå. Vi tog oss ut med en av Ekipagets robusta motorbåtar till Mul 13, som låg och väntade på Yttre redden.

## Uppsök och avvisa

Mina funderingar över detta avbröts emellertid, när fartyget ändrade kurs och fick sjön från sidan. De förut så stötiga rörelserna övergick nu i stället till rullningar, som inte bara krävde ett stadigt fotfäste, utan också någonting säkert att hålla sig i.

Jag gick in i styrhytten och lutade mig över kortbordet med sin avskärmade belysning. Sergeanten, som förde besticket, pekade ut positionen. Kurslinjen, som var prydligt utdragen i sjökortet, var försedd med tidsangivelser och loggens ställning. En blick i radarn, där svepet vid varje varv efterlämnade många lysande prickar, förvissade mig om, att det skulle bli svårt att finna vad vi sökte. I natt var det mycket trafik i det här området

Vid midnatt befann sig minutläggaren i närheten av den svenska territorialgränsen. Något nytt meddelande, som kunnat ge ytterligare ledtrådar, hade vi inte fått.

Det var en livlig radiokommunikation utanför Öland på ett utländskt språk mellan två fartyg, som väckt misstankar. Man visste, att de förflyttade sig söderut med måttlig fart och på svenskt vatten. Enligt våra beräkningar borde de nu befinna sig någonstans norr om oss, såvida de inte ändrat kurs. Eftersom de borde gå nära varandra, började vi därför leta efter misstänkta ekon, som rörde sig sydvart.

## Misstänkt eko

Kl 00.35 gav radarobservatören till ett rop. Längst upp i kanten på PPI:et skymtade en ljuspunkt, som ibland övergick till två. De tycktes följas åt. Fartygschefen kom in. – Försök plotta fram deras kurs och lägg ut deras läge i sjökortet!

Jag såg på medan sergeanten tog ut avstånd och bäring till de sporadiskt lysande punkterna. Det verkade helt otroligt att två främmande örlogsfartyg skulle befinna sig så långt in på svenskt vatten. Fast med en fart på cirka 10 – 12 knop och med vanlig navigeringsradar skulle de kunna tas för vilket handels- eller fiskefartyg som helst.

- Målkurs två tre noll!, rapporterade observatören.  
- Gå upp och undersök de där målen, beordrade divisionschefen. De ligger babord tre fem, tillade han.  
Fartygschefen gick fram och läste av kompassen. Han gjorde en snabb beräkning.



*HMS Mul 13, Kalmarsund*

- Babord

Rorgångaren upprepade ordern och snurrade febrilt på ratten.

- Babord här!, rapporterade han, medan fartyget långsamt krängde över åt styrbord.

- Midskepps – stötta – rätt så – kom till kurs tre ett fem. Rorgångaren repeterade och fartyget rätade upp sig på den nya kursen.

- Tre ett fem – kurs an, hördes rorgångaren, medan spänningen steg i styrhytten.

Kl 01.05 upptäcktes på styrbords bog ett rött gångljus och strax därefter skymtade ytterligare ett. Minutläggaren ändrade kurs för att arbeta sig in mellan svenska kusten och de främmande fartygen utan att behöva riskera ombordläggning. De röda ljusen drog sig sakta akteröver, för att sedan lämna plats för de gröna. Nu gick allt snabbt

En ny manöver fick fartyget att lägga sig på mötande kurs. Farten drogs ner till knappt styrfart. De gröna lanternorna närmade sig stadigt.

- Klara vid strålkastaren!

En mörk massa tog hotfullt form.

- Belys målet!

Det skarpa strålkastarljuset avslöjade en omtumlande överraskning, när det obevekligen visade ett mörklagt krigsfartyg, som spöklikt gled fram över den upplysta vattenytan. Strålkastaren sökte sig mot flaggspelet i aktern och sedan mot masten. Avståndet ökade hastigt.

- Släck!

Mörkret slöt sig ännu mer kompakt om oss. Tystnaden bröts av divisionschefen.

- Lagg oss på parallellkurs med nästa!

Genom en skicklig manöver lades minutläggaren på kontrakurs. Hon stampade och krängde i den gropiga sjön, när nästa skugga flöt fram och långsamt drog förbi.

- Belys målet!

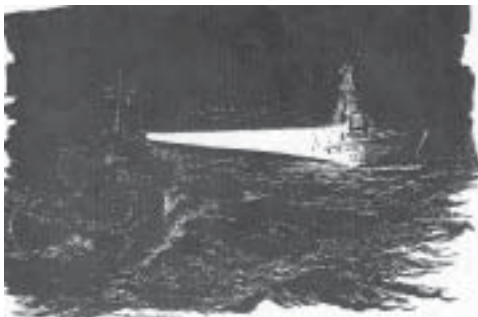

*Det skarpa strålkastarljuset verkade som en chock när det obevekligt avslöjade ett mörklagt örlogsfartyg. Ur Officerstidningen 6-1985*

På nytt avslöjade strålkastaren samma bild som tidigare. Ljuset sökte efter någon identitet. Ingen flagga? Inga beteckningar? Ett stort svart rökmoln hängde över skorstenen. Slog man back? Överraskningen tycktes total? Folket började strömma upp för lejdarna

- Släck!

En ny skugga rusade plötsligt förbi. Tåtfartyget hade girat runt och lade sig nu akter om vårt mål. En bländande ljusstråle skar genom mörkret. Nu var det vår tur att bada i ljus. Jag såg bort mot vår luftvärnspjäs, Kapellet var avtaget och bemanningen stod i närheten. Det började kännas hotfullt.

### **Avvisningen**

Återigen blev allt mörkt. Divisionschefen vände sig till mig.

- Avvisa dem på radio och meddela örlogsbasen!

Jag skyndade in i styrhytten och öppnade dörren till signalhytten.

- Meddela örlogsbasen, att vi just har kontakt med två okända örlogsfartyg av minsvepartyp!

Jag gick fram till besticket, där radion för bryggpersonalen var upphängd. Hur anropar man två okända örlogsfartyg på radio?, tänkte jag. Förresten har de sett oss och de där gossarna svarar inte i alla fall. Jag kontrollerade kanalinställningen och tryckte på talknappen.

- This is the swedish minelayer on your starboard side – You are inside the Swedish boundary – Change your course and leave Swedish territory!

Meddelandet upprepades ännu en gång.

- Se efter om de ändrar kurs, bad jag sergeanten, medan jag rev åt mig visiteringsväskan och plockade fram boken med fartygskort. De kunde ge en viss ledning, när det gällde att få fram fartygstyp, medan jag ännu hade siluetten på näthinnan.

- Det verkar, som om de har ändrat kurs babord hän, sade sergeanten.

Jag tittade ut. Vi hängde efter dem nu. Jag kunde se akterlantärnan på det närmsta fartyget.

- Rorgångare – Vad har Du för kurs? Frågade jag.

- Två två noll!

På en signalblankett skrev jag ner följande: ”Avvisat två okända örlogsfartyg i BM 2005. Troligen minsvepare av NN typ. Saknar flagga och beteckningar. Kurs 220. Fart cirka 12 knop. Vi följer efter”. Jag lämnade in blanketten i signalhytten.

Efter tio minuter kom ett meddelande från örlogsbasen. ”Följ efter tills tullkryssare möter söderifrån och övertar bevakningen”.

Kl 03.50 anlände tullkryssaren. Efter en kort radiokontakt mellan de båda fartygscheferna övertog kustbevakningsfartyget skuggningen. Vi girade runt och satte kurs mot den svenska territorialgränden och basen.

*Rolf Ahlin*

Senare framkom, att de båda örlogsfartygen lämnat Östersjön. Man antog, att de hade ”sålts” till någon arabstat, därav det främmande språket. En gissning är, att delar av besättningen i så fall var sovjetisk, i varje fall befälet. Tåtfartyget reagerade blixtnsnabbt, när de intog köplatsen, vilken var en välkänd sovjetisk taktik.

## Portsmouth – ett marinhistoriskt äventyr

I slutet av september i år hade jag nöjet att besöka Portsmouth i England och dessa enorma museum. Här finns allt en marinhistoriskt intresserad kan önska sig i mycket välordnade och informativa utställningar.

Eller vad sägs om följande.

The Mary Rose – ett fartyg från början på 1500-talet som sjönk 1545, återupptäcktes 1836 och bärgades på 1980-talet och i dag utgör ett museum och en skeppshall med starka drag av vårt eget Vasamuseum

HMS Warrior – ett slagskepp (seglande och med ångdrift) från 1860.

Tre stycken s.k. Storehouse – med ett Victorygalleri, ett med den seglande flottan och ett med 1900-talsflottan.

Repslageri, dockområde konsthall, shops och mycket, mycket annat.

Jag har sparat det bästa till sist. Här finns Lord Nelsons flaggskepp *HMS Victory* och ombord kan man besöka i stort sett varje vrå. Välordnade utställningar, mycket bra information och skyltning gör besöket synnerligen värdefullt. Tyvärr är ju allt ombord inte original, men man har inte sparat någon möda för att göra det ombyggda så nära originalet som möjligt.

Tyvärr var det vid detta tillfälle tiden, som begränsade besöket. Och detta blev inte bättre av en stunds väntan, för att invänta kontroll över ett precis erhållet bombhot.

Men besöket gav mersmak och jag tror att bilderna talar för sig själva.

Olle Melin



*HMS Victorys akterspegel*

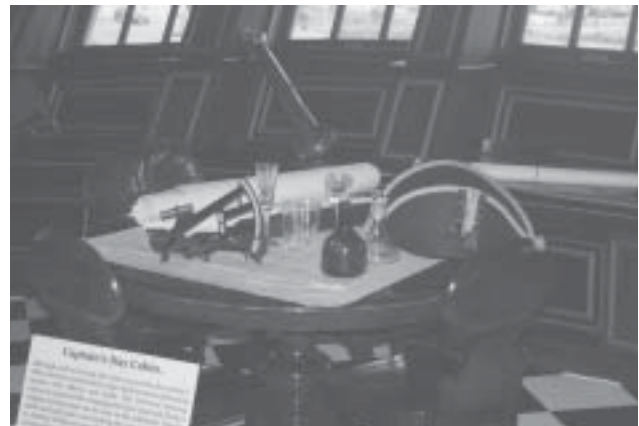

*HMS Victory, fartygschefens daghytt*

Foto: Olle Melin



*Varvsområdet i Portsmouth*



*HMS Victory, mastfot stormast*



*HMS Victory, minnesplatta där Lord Nelson stupade*



*HMS Victory, tågvirke*



# RÖRLIGA BLADET

Nr 4 - 2007

MUSEIFÖRENINGEN FÖR  
RÖRLIGT KUSTARTILLERI



## Vår adress

KA 2 Museiföreningen för Rörligt Kustartilleri  
Marinbasen  
Box 527  
371 23 KARLSKRONA

## Adressändringar

Vid adressändring glöm inte att vi behöver den för att nå Dig med Rörliga Bladet m m

## Redaktör

Sigvard Bengtsson

## Att vara medlem

Vill Du bli medlem eller veta om vår förening, ring Sigvard Bengtsson tel 0455/33 60 20 eller Hans Willebrand tel 0480/33056

## Medlemsavgifter

Vi har mycket humana medlemsavgifter:

- Årsavgift 20:-
- Ständig medlem 200:-

Vi uppskattar om Du hjälper föreningen med Ditt medlemskap, men behöver all ekonomisk hjälp och tackar i förhand för eventuell gåva

**För att vi skall veta vem som betalt in pengar vill vi att Du meddelar namn och adress**

Hans Willebrand tfn 0480 / 33056 eller  
Sigvard Bengtsson tfn 0455 / 33 60 20

## Inbetalning av medlemsavgifter

Föreningen har öppnat ett bankkonto där medlemsavgifter samt eventuella gåvor kan sättas in.

Clearingnr = 1160 (Handelsbanken)

Kontonummer = 152 252 088

Adress: KA 2 Museiförening för Rörligt Kustartilleri

c/o Hans Willebrand

Gräsgårde 4327

338 96 Ljungbyholm

## Innehåll

- Svenskt rörligt kustartilleri del 6  
av: Sten Munck af Rosenschöld

## Gåvor

Vi uppskattar om Du hjälper föreningen med Ditt medlemskap, men behöver all ekonomisk hjälp och tackar i förhand för eventuell gåva

## Meddelande

**Kamratträffarna** på Militärhemmet i Karlskrona fortsätter under **2008** med följande dagar, som är **första tisdagen** i varje månad klocka **0930**.

**8 januari, 5 februari, 4 mars, 1 april, 6 maj, 3 juni, 1 juli, 5 augusti, 2 september, 7 oktober, 4 november, och 2 december.**

## Väl mött till kamratlig samvaro

**Bild:** "Ordersalen" i museet, med regementstavlorna och möblemang från 1895.

## Orientering om museets fortsatta verksamhet:

Från och med den 1 januari 2008 kommer, som det ser ut just nu, museet att överföras till Statens Maritima Museer (SMM) och lämna Försvarsmakten. Vi kommer att upphöra som förbandsmuseum och bli ett självständigt museum, som skall drivas av museiföreningen. Detaljer kommer att förhandlas fram som hur stor budget mm vi kommer att få. Vi har i nuläget inga slutliga uppgörelser att redovisa. Vid det kommande årssammanträdet (2008) kommer vi att redovisa närmare vad som kommer att gälla.

**KA 2 Museiförening för Rörligt Kustartilleri har fått tillåtelse av författaren Sten Munck af Rosenschöld och av Svenskt Militärhistoriskt Bibliotek att som följetong få återge boken *Svenskt rörligt kustartilleri i Rörliga Bladet*.**

*Del 6*



## Utrustning för stridsledning

Fram till 1970 grupperades divisions- och bataljonsledningarna i tält. I vissa fall kunde lämpligt belägna hus eller anläggningar under mark krigsplanläggas.

*STRIKA vid kustartilleribataljon 12/80. Det för kustartilleriet generellt utvecklade elektroniska stridsledningssystemet som sammanlänkade högre chef, under rättelsekällor och stridande förband så att staber och skjutande förband hade samma underlag för beslut.*

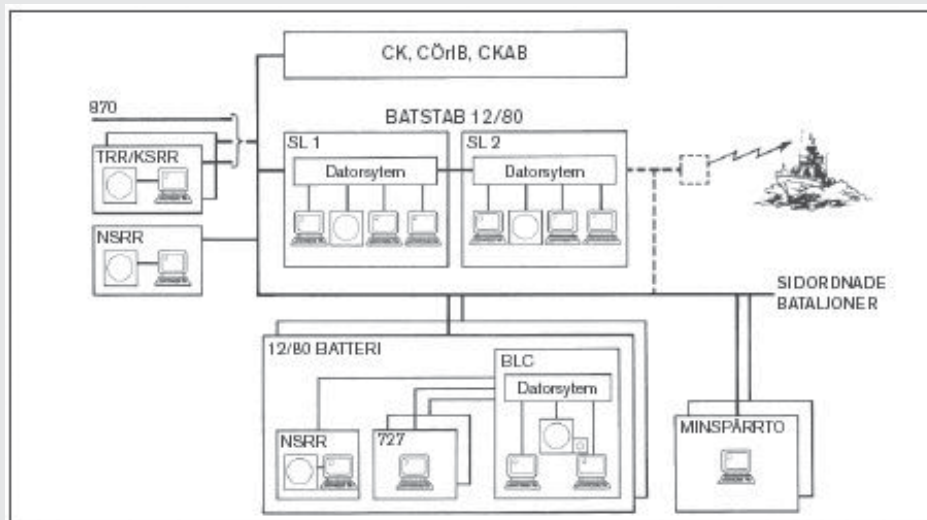

Stridsledningsmaterielen bestod av kartor och sjökort på vilka egna och fiendliga förbands rörelser skulle plottas. Alla underrättelser överfördes per telefon och plottades manuellt. Samtidigt fördes olika tablåer som utvisade förbandens beredskap, ammunitions- och underhållsläge med mera. Till varje underställt förband fanns det minst två trådlinjer, en order- och rapportlinje samt en stridsledningslinje. Härutöver upprättades i allmänhet också en eller flera "bröddlinjer" för underhållsfrågor med mera. Reservförbindelse kunde upprättas på radio. Det läge som framgick av cheferns plott lästes fortlöpande över till battericheferna, så att de hade en kopia hos sig. Radio användes för att inhämta underrättelser från samverkande förband till sjöss samt som reserv inom divisionen/bataljonen, till högre chef och till samverkande förband.

Att gruppera en bataljonsstab med ovan beskriven utrustning i tält var en omständlig procedur som tog många timmar. Antalet kablar som låg på marken i och utanför tälten var stort. Dåtidens mobila elverk var ibland opålitliga och medförde ofta strömförsörjningsproblem. Det var inte heller lätt att vid kall väderlek med hjälp av enbart vedspisar hålla värmen i tälten, vilket ofta medförde påfrestningar på personalen.

Från 1970 installerades bataljons- och batteriledningarna i hytter med ståhöjd. All materiel såsom plott, sambandsutrustning (radio- och telefon, fax med mera) anbringades som fast installation.

Lådor och fack för pärmar, kartor, papper, publikationer, stridsplaner med mera fick också plats. Strömförsörjning ordnades med moderna mobila dieselelverk, som också kunde försörja de elektriska värmeelementen. Vid ankomst till en förberedd grupperingsplats, där erforderliga trådlinjer redan fanns på plats, kunde bataljons- och batteriledningarnas grupperingstid härigenom reduceras till enstaka minuter. Införandet av 12/80-bataljonsledningarna 1986–1988 innebar övergång till ett elektroniskt ledningssystem.

Det sedan flera år i kustartilleriet generellt utvecklade stridsledningssystemet STRIKA (Stridsledning KA) installerades i bataljons- och batteriledningarnas hytter. STRIKA möjliggjorde ett

snabbt och säkert utbyte av information mellan spaningsenheter och marina stridsledningscentraler.

Systemet samlade all tillgänglig spaningsinformation.

Ur denna skapades en samlad lägesbild som lades till grund för förbandens verksamhet. Systemets centraler arbetade normalt i ett sammankopplat informationssystem, men vid eventuella förbindelseavbrott kunde varje central fungera separat. På så vis kunde varje stridande förband kontinuerligt förses med aktuell information.

All insamlad information bearbetades för ledning och delgivning. Operatörer vid olika typer av

radarstationer rapporterade mål – automatiskt eller halvautomatiskt följda, eller manuellt utpekade – till bataljonsstaben.

Den insamlade informationen bearbetades i datorer. Målföljning, filtrering och identifiering gav en gemensam lägesbild till samtliga chefer i systemet. Bataljonschefen beslutade på grundval av den samlade informationen från vilket batteri vapeninsatsen skulle göras. För att förenkla dessa beslut innehöll systemet också funktioner för prediktering av mållägen och skjutfallsanalys.

Skjutfallsanalysen beräknade vilken ammunitionsinsats som krävdes med hänsyn till angivet batteri, utpekad mål och ammunitionslag. Den bearbetade informationen kunde överföras till andra förband, till exempel fasta kustartilleriförband och samverkande mark- och sjöstridsförband.

Arbetsplatserna i en 12/80-bataljonsledning var uppbyggda kring datorer och utrustade med tangentbord, rullboll och textskärm för varje operatör.

En centralt placerad 23-tumsbildskärm gav översiktsinformation med karta och olika mål som referensangivelser.

KA-Bataljon 12/80 – Systemuppbyggnad: Dataflöde stridsledning

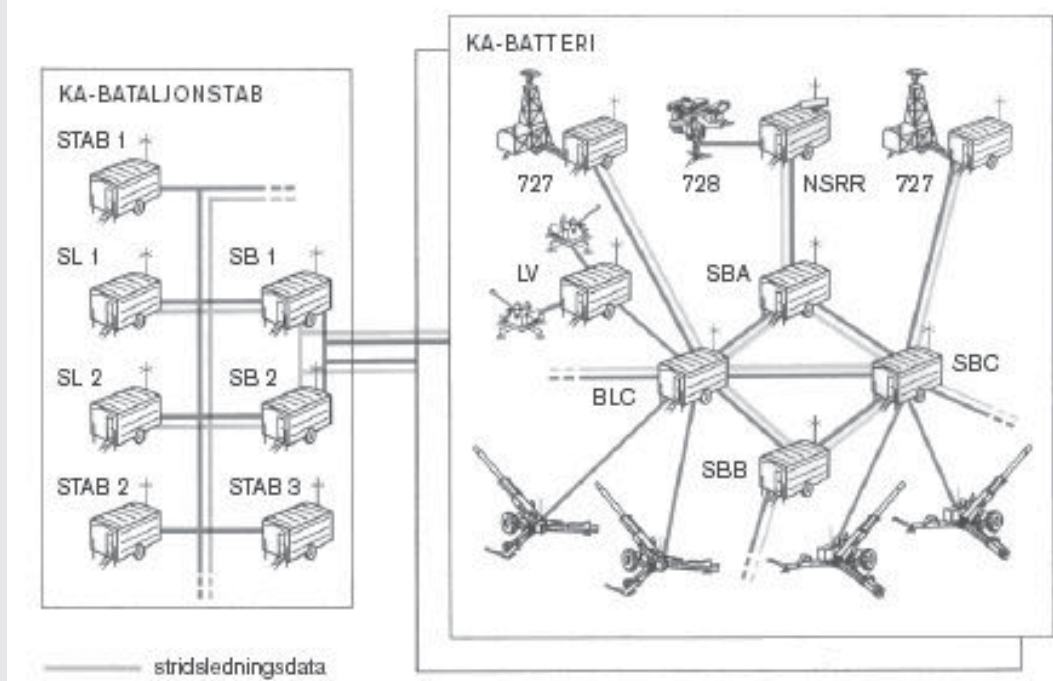

Systemuppbyggnad för tele- och stridsledning inom kustartilleribatteri 12/80. Samtliga förbindelser medgav 30 kanaler. De datoriserade växlarna medgav att bataljonens enheter kunde kopplas in var som helst i systemet.



## Bilaga 9

### Uppbyggnad av och verksamhet vid 2. kustartilleribataljonen 1987–2000

Av Stellan Fagrell, Jonas Olsson, Torsten Johansson och Hans Granlund

#### Utgångsläget

Beslutet att uppdra åt SK/KA 1 att grundutbilda och vidmakthålla 2. kustartilleribataljonen mottogs med blandade känslor inom kustartilleriet. Kritikerna menade att KA 1 saknade kompetens och att utbildningsförutsättningarna i östra Mellansverige var mindre lämpliga för denna förbandstyp. Andra menade att beslutet skulle leda till en kompetensspridning inom kustartilleriet och att utbildning vid två regementen skulle leda till en kapacitetstillväxt för alla tre bataljonerna. Kritikerna fick icke rätt!

Sant är att KA 1:s officerskår saknade specifik 12/80-kompetens, men å andra sidan innehöll den flera andra väsentliga positiva egenskaper. Förmågan att hantera markrörliga förband var god efter omfattande grundutbildnings- och krigsförbandsövningsverksamhet med 3. och 5. spärbataljonerna under 1970- och 1980-talen.

De omfattande ubåtsskyddsoperationerna under 1980-talet hade tagit officerarna ur den gängse utbildningslunken.

Allvaret i verksamheten stod klart för var och en. Man får heller inte bortse från officerarnas vana att alltid verka i en underbemannad utbildningsorganisation. Viljan att i unga år axla stort ansvar och våga fatta beslut var omfattande. KA 1 tvekade inte inför uppgiften att bygga 2. kustartilleribataljonen!

Överbefälhavaren hade ju dessutom inriktat försvarsmakten med devisen "Allt för krigsförbanden".

Detta underlättade högst avsevärt för oss som byggde 2. kustartilleribataljonen. I stort fick vi gehör för våra åskanden.

#### Utbildningen

Tidigt stod det klart att resurserna inte medgav utbildning i hel bataljon samt att KA 2:s specifika

12/80-kompetens måste utnyttjas för att nå satta mål. Detta medförde följande principiella utbildningsmodell.

Varje utbildningsomgång omfattade en halv bataljon med ett nära nog komplett kustartilleribatteri och ett halvt stabsbatteri. Funktionsbredden sattes före kompletta underenheter. Således innefattades alltid bataljonsledning, batteriledningar, pjäser, eldledningar, luftvärn, markstrid och tross. Befattningsutbildningen och den första delen av den formella förbandsutbildningen förlades till KA 2 och leddes/stöddes av artilleribataljonens personal och utbildningsanordningar samt genomfördes på övnings- och skjutfält i Blekinge och östra Skåne. Emellanåt samtränades bataljonen med pansarbataljon i samband med anfallsstridsskjutningar.

Före övningsuppehållet lämnade man KA 2 och bataljonen genomförde en operativ omgruppering till valt/valda förbandsutbildningsområde(n).

Övningsområden valdes väsentligen utifrån den operativa krigsplanläggningen samt behoven av samträning med andra marina förband. Härtill kom självklart bataljonsledningens strävan att skapa ett "Hela Sverige-förband" och inte bara ett "Östra Mellansverige-förband". Henrik Langes 15/37-batteri grupperat i Jämtland under februarikrisen 1942 är ett åskådligt exempel på en

"otänkbar" händelseutveckling. 2. kustartilleribataljonen sköt skarpt med artilleriet från praktiskt taget alla grupperingar. "Eld ur rören" är ju det yttersta beviset för att systemet fungerar! Detta medförde självklart en del besvär för de omkringboende civila men några större konflikter uppstod aldrig. Över huvud taget blev 2. kustartilleribataljonen väl mottagen överallt i riket.

Den huvudsakliga omfattningen av den tillämpade förbandsutbildningen framgår av vidstående tabell.

Förbandsutbildning 1987–1999

Utbildningsår	Utbildade enheter	Övningsområden
1987–1988	21. och 22 batterierna	Östra Mellansverige, Vaddö-Bråviken
1988–1989	21. och 23 batterierna	Östra Mellansverige, Vaddö-Bråviken
1991–1992	21. och 22 batterierna	Göteborg, Älvdalen, Sundsvall, Roslagen
1993–1994	21. och 23 batterierna	KFO Bråviken
1995–1996	21. och 22 batterierna	Västkusten SAMMARIN övning Hummern
1996–1997	21. och 23 batterierna	Norlandskusten SAMMARIN övning Nordvärt
1998–1999	21. och 22 batterierna	Roslagen SAMMARIN övning Ostbågen

Som synes var bataljonen i fält under förbandsutbildningen och "besökte" KA 1 på Rindö något enstaka dygn i samband med Regimentets dag.

Regelmässigt hade officerarna uppnått 30–50 övningsdygn vid utbildningens slut. Officerare från KA 2 och dess artilleribataljon medverkade under hela förbandsskedet och stödde med sina djupa kunskaper och sin breda erfarenhet bataljonens utveckling. Denna medverkan innebar också att 1. och 3. kustartilleribataljonernas officerare breddade sin syn på metod- och taktikutveckling. Hela förbandssystemet tjänade på detta.

Utöver dessa större utbildningar deltog bataljonen årligen, i kaderform, i Arméns stabsövning och fördelningsövningar.

#### Materiell uppbyggnad

Den organisations- och effektbestämmande materielen levererades i stort sett i takt med de första utbildningsomgångarna. Till en del fick dock inledningsvis materiel lånas av KA 2. När det gällde mängdmaterielen var läget synnerligen besvärande.

Dåtidens planerare på marinstaben hade i vanlig ordning inte inplanerat pengar för denna typ av avskaffning.



Detta skulle lösas genom överföring från nedlagda förband. Inom SK/KA 1 var emellertid 3. och 5. spärrbataljonernas materiel inbokad för amfibieförbanden och från 5. kustartilleribatteriet fanns enbart uråldrig materiel. Det fanns mängdmateriel *en masse* inom militärområdet och i riket som helhet, men den tillhörde ju armén (sic!) och avsaknad av operativ helhetssyn gjorde att den materielen hellre fick multna på hyllorna än tillföras 2. kustartilleribataljonen! Nåväl, materielanskaffningen lyckades inte minst på grund av kapten Lars-Inge Petterssons hängivna arbete. Med hjälp av konventionella och okonventionella metoder, samt inte minst med list, lyckades han fylla ladorna.

### Operativ planläggning

2. kustartilleribataljonen grundtilldelades 14. fördelningen alternativt befälhavaren för Södermanlands försvarsområde med förstauppgift att förstärka sjöfronten i Södermanland. Denna uppgift planlades i detalj och kompletta stridsplaner utarbetades. I likhet med övriga operativt rörliga förband fick 2. kustartilleribataljonen flera uppgifter i de olika förstärkningsalternativ som förelåg. Som regel skulle 2. kustartilleribataljonen då ingå i aktuell fördelning. Planläggningen för dessa alternativ skedde vid fältövningar tillsammans med fördelningarna och kontrollerades där så var möjligt genom grupperingar i terrängen. Stridsplanarbetet drevs inte längre än till ”oleat med förklarande text”.

Sannolikheten att 2. kustartilleribataljonen skulle vara beredd i förhand i förstärkningsalternativen bedömdes ändå som små. Vad som faktiskt skulle ske vid en efterhandssituation kunde ingen förutse. 2. kustartilleribataljonen prioriterade därför en bred terrängkännedom före en detaljerad planläggning av enstaka alternativ. Längst drevs samarbetet inom 14. fördelningen och resulterade i en harmonisk samsyn på möjligheterna för 2. kustartilleribataljonen att verka inom fördelningen liksom på behovet av fördelningsstöd för att kunna verka. I andra operationsfall genomfördes samverkan med 3., 4. och 6. fördelningarna. I samverkan med artilleriregementschefen inom fördelningarna utvecklades 2. kustartilleribataljonens förmåga att ingå i eller förstärka fördelningsartilleriet. 2. kustartilleribataljonens förmåga till punktmålsbekämpning på långa avstånd uppskattades särskilt av fördelningarnas artillerichefer.

### Beredskap

Det operativa tidskravet bestämdes till partiell mobilisering på 48 timmar och allmän mobilisering på 72 timmar. Det är höga krav på ett ”hemförlovat” förband. Hur mötte då 2. kustartilleribataljonen dessa krav? Materiellt, personellt och planmässigt svarade bataljonen upp mot kraven. 2. kustartilleribataljonen hade genomdrivit en nybyggnation av mobiliseringsförråd. 21. stabsbatteriet fick ett förråd och 22. respektive 23. kanonbatterierna fick vardera två stridsgruppsförråd. Ammunitionen fick plats i närliggande militärområdesförråd. Byggnaderna låg väl inpassade i terrängen och långt åtskilda från varandra. När all mängdmateriel levererats kring 1990 var det fullt på hyllorna och på golven. Ingen materiel fick utlånas utan bataljonschefens medgivande. Förvaltningspersonalen stödde helhjärtat 2. kustartilleribataljonen. Lednings- och eldledningssystemen kopplades ihop så att funktionskontroller kunde genomföras i förråden.

Erfarenheterna hade visat att tidsåtgången för igångkörning av avställd elektronik var två till fyra dygn! Varje utbildningsomgång genomförde mobiliseringsövning och avslutade sin grundutbildning med materielvård och därefter inläggning/inställning av ma-

terielen i förråden. All personal visste var förråden låg, hur man kom dit, exakt var materielen fanns och hur man skulle rusta sig själv, gruppen, plutonen och batteriet. Mobiliseringsplanverket var helt genomarbetat och testat.

Under 1990-talet genomförde Försvarshögskolan årligen på Solbacka en chefskurs med deltagande av höga civila ämbetsmän, statssekreterare, generaldirektörer etcetera och ledande officerare under en knapp vecka. En av programpunkterna omfattade mobiliseringssystemet. 2. kustartilleribataljonen fick ansvaret för denna programpunkt och kunde under en förmiddag i mobiliseringsförråden demonstrera vad som kunde åstadkommas.

Kursen blev en succé och det ställdes krav på återkommande medverkan av överbefälhavaren!

### Personalen

Vid utbildningsstart 1987 fanns ingen utbildad 12/80-personal att tillgå. De som utbildats tidigare, både officerare och värnpliktiga, hade utnyttjats för omsättning inom 1. och 3. kustartilleribataljonerna.

För att bemanna bataljonen fanns bara en utväg: utbildning av alla – från bataljonschef ner till enskild menig. Detta blev en personell ledstjärna. Den som utbildat sig i och med bataljonen och därvid visat sig hålla måttet fick en krigsplacering i bataljonen.

Detta gällde såväl officerare som värnpliktiga. Andra gjorde sig icke besvär. För att ytterligare manifestera sammanhållningen inom bataljonen infördes tidigt förbandstecknet, en stiliserad torshammare med devisen ”Ignis et motus” (”Eld och rörelse”) som bars på uniformen. Det stora flertalet höll måttet och i och med den tredje utbildningsomgången 1991–1992 var bataljonen fullt bemannad inklusive mobiliseringsreserv. Bataljonen krävde cirka 50 officerare varav en mindre del (cirka tjugo) var reservofficerare. Huvuddelen av yrkesofficerarna hade tidigare varit krigsplacerade på de fasta förbanden inom SK/KA 1 och konsekvensen av denna dränering blev att reservofficerarna inom dessa förband gavs ett mycket större ansvar och som de gärna, och med framgång, axlade.

### Taktikutveckling

Under de många övningarna på västkusten, ostkusten och norrlandskusten blev det uppenbart att 12/80-systemet och dess reglementen väsentligen hade utformats för den öppna kusten och terrängen i Skåne. Det är inte märkligt eftersom 15/37-bataljonerna huvudsakligen utnyttjades där. Den småbrutna, kuperade och betäckta terrängen i andra delar av riket omöjliggjorde praktiskt taget terrängkörning med den fordonspark som stod till buds. Särskilt svårt var det att finna grupperingsplatser för Arte 727, eftersom skogen ofta var högre än mastens sju meter. Arte 728 var bärbar några meter. Minst lika svårt var det att hitta grupperingsplatser för luft värnet. Sambandssystemets trådnät tog oändlig tid att bygga. Radiolänkmasterna måste grupperas på höjder dit man kunde komma med fordon och dessa höjder var lika lättträknade som eldledningshöjderna. Dessa terrängrelaterade svårigheter kunde till del mötas med taktikanpassning.

Huvudsakligen fordrades dock nya taktiska lösningar. Inom bataljonen förändrades marschrutinerna.

Reglementets sammanhållna långa kolonner bröts ner till fler kortare plutons- och gruppkolonner. Fordonscheferna gavs större ansvar och fordonsvis marsch tillämpades ofta. Radio blev huvudsambandsmedlet för att öka snabbheten och rörligheten.

Problemet med att gruppera egna mätstationer löstes, där så var

möjligt, genom att nyttja de fasta förbandens mätstationer. Ingen möda skyddes för att åstadkomma detta. Över huvud taget utvecklades taktiken mot att kunna hantera efterhandssituationer.

Vi lade stor kraft på att såväl utforma som öva tillfällig stridsindelning och övergång till nya indelningar efterhand för de olika skeden som efterhandsstriden innebar. Teknikväxlingen var ju ett problem för marinstaben och Försvarets materielverk.

Bataljonen var dock starkt representerad på Försvarets materielverk och drev frågorna intensivt.

Snabbaste, och viktigaste, teknikskiftet var införandet av beräkningsenheterna (i praktiken en eldledningsdator). Dessa enheter tillfördes alla artilleriförband i kustartilleriet. Med hjälp av beräkningsenheten kan man skjuta med absoluta koordinater. Vad detta innebär för artilleriet inser ju varje artillerist. Beräkningsenheterna tillfördes även belysningsenheterna i Robot 17-systemet.

Detta innebär att amfibiesystemet plötsligt fick 36 lätta bärbara eldledningssystem och de fasta spärrförbanden 30 stycken. Arte 734 kunde då överföras till 12/80-systemet. Varje bataljon fick därigenom fyra lätta, bärbara eldledningssystem och Arte 728 kunde utmönstras.

Utökningen av terrängrörlighet för den tunga eldledningen får sin lösning i och med tillkomsten av Arte 740. För luft värnet var övergången till dumperburna pjäser i praktiken tekniskt löst när nerläggningsbeslutet kom.

Avslutningsvis kan konstateras att det var rätt att låta KA 1 ta ansvar för utbildning och förrådsställning av förbandet. Hela kustartilleribataljonssystemet kom att dra nytta av detta, både inom taktikutveckling och överspridning av anda och kunskap

inom systemet. 2. kustartilleribataljonen kan anses vara ett bra exempel på hur den då rådande devisen "Allt för krigsförbanden" kom att omsättas i praktiken; från utbildning via planläggning och anpassning till verklighetens miljö och förrådsställning i paritet med angiven beredskap.



**Sten Munck af Rosenschöld**



*Arte 734 med beräkningsenhet.*

*Denna utrustning tillfördes 12/80-batterierna i slutet av 1990-talet och ersatte Arte 728. Den var bärbar och kunde framtransporteras på ett enklare sätt än Arte 728.*



ning, ammunitionsförråd och flera andra funktioner för att fortet skulle fungera.

Uppgifterna om fortets besättning varierar, men enligt en uppgift bestod den av 10 officerare, 6 underofficerare, 250 manskap och en läkare. Dessa kunde få en skyddad förläggning inne i fortet. Besättningen kunde förstärkas med infanteri, som dock bara kunde räknas med skyddsrum inne i fortet.

Ursprungligen skulle personalen ständigt vara förlagd inne i fortet, men fukten där gjorde det hälsovådligt och i stället bodde personalen för det mesta i baracken. I dag är detta hus ett vandrarhem.

### **Gammalt redan som nytt**

Erfarenheterna från Första världskriget, då flyget gjorde sin militära debut och stridsgas användes i stor utsträckning samt örlogsfartygens allt effektivare artilleri, gjorde, att man måste ompröva befästningar av det slag, som anlades på Kyrkogårdsön.

Redan 1920, innan Siaröfortet ens var färdigbyggt, började man diskutera en utflyttning av kustförsvaret till den yttre havsbandslinjen, något som genomfördes under 1930-talet och 1939 lades Siaröfortet ned i sin ursprungliga version.

Under Andra världskriget och en tid därefter användes fortet i begränsad omfattning. Kanonerna togs bort 1951, minstationen lades ned 1959 och 1960 togs övrig materiel bort från fortet, som under 1960-talet lämnade krigsorganisationen.

### **Välkommen till fortet**

Statens fastighetsverk övertog förvaltningen av Siaröfortet från Försvarsmakten 1993 och följande år började en restaurering och konservering av anläggningen för att

kunna visa den för allmänheten. Stora delar av fortet har återställts till sitt ursprungliga skick och inne i huvudverket finns förutom de autentiska miljöerna utställningar, som belyser Siaröfortet och kustförsvaret, men också krigets verklighet i ett vidare perspektiv.

En stor del av den materiel, som togs bort från fortet under avvecklingen sparades av försvaret och har nu inkallats

***Pjäns mot leden***



*Bemanning på fortet*

till ny tjänstgöring efter några decenniers hemförlovnin-

g. Siaröfortet visar tillsammans med de övriga befästningarna kring Vaxholm, hur försvaret av Stockholm har arrangerats genom tiderna.

Kyrkogårdsön har reguljära båtförbindelser med Stockholm och Vaxholm. På ön finns café, ett vandrarhem för cirka 30 personer, konferensrum och platser för fritidsbåtar.

### ***Underlag från Statens fastighetsverk***



*Logement*



*Förläggingsbarack*

# Marinens Hemvärnsmusikkår 25 år



Musikkåren



Olle Melin var konferencier



Dea Norberg



Denny Dowert var trombonesolist



Närmast kameran  
förre KA 2-aren  
Lasse Boström



Dirigenten Mats Landerman  
tillsammans med  
Dea Norberg



Roger Pontare



**D**en 17 oktober 1982 gav Marinens Hemvärnsmusikkår Blekinge sin första konsert efter att ha bildats i början av september samma år. Konserten gavs på Rosenholm i samband med ett hemvårnsting och samma dag genomfördes en musikmarsch genom centrala Karlskrona för att manifestera bildandet.

Under de 25 år som gått har musikkåren haft en mängd framträdanden både i och utanför Blekinge. Vid sju tillfällen har man gått högvakt vid Kungl Slottet i Stockholm, tre gånger har man spelat på kastelet i Köpenhamn och vid två tillfällen har kåren varit "husband" vid Nordiska marinkadettmöten. Under åren har musikkåren också medverkat i ett antal militära ceremonier i Karlskrona och många av dessa hade KA 2 som beställare.

Den längsta traditionen är utan tvekan den årliga adventsvespern i Kungl Amiralitetskyrkan, Ulrica Pia, som i år, den 6 december, genomförs för tjugosjätte gången.

25-årsjubileet firades med en stor konsert på Konserthuset i Karlskrona den 24 oktober, FN-dagen, med sångaren Roger Pontare och "The girl from Järnavik", Dea Norberg som gästartister och solister. Musikkåren, som idag leds av Mats Landerman, framförde också musik utan sånginslag.

I pausen passade FN-föreningen Karlskrona - Ronneby på att sälja frukt och samla pengar till projektet "Skolmat till barn".

Det allra första stycket som musikkåren framförde var svensk polismarsch av Per Grundström. Varför det blev just den, har väl ingen annan förklaring, än att kårens förste dirigent, Birger Lundberg, hade en viss förkärlek för den marschen. Självklart fanns marschen med på jubileumskonserten.

Musikkåren har tidigare arbetat med gästsolister. Vid 15-årsjubileet var det Ingemar Nordström och vid 20-årsjubileet var det Peter Harrysson, som förgyllde föreställningarna. Vidare har men vid två tillfällen haft Stefan Ljungqvist som gästartist.

Utav den ursprungliga besättningen fanns vid 25-årsjubileet kvar sex musiker från första konserten, nämligen hornisten Lars Boström, trumpetaren Leif Olsson, trombonisterna Arne Andersson och Olle Melin, tubaisten Olof Rosqvist och lyraspelaren Bertil Lydén. Klarinettisten Åke Karlsson började vid musikkåren veckorna efter premiärkonserten och är också still going strong.

*Olle Melin*

Foto: John Sigurdson



Franska kasern, KA 3 förbandsmuseum

Foto: Olle Melin

## KA 3 förbandsmuseum – en fantastisk upplevelse

**I** juni 1988 i samband med KA 3 50-årsjubileum hade jag förmånen att vara med och invignings-spela, när KA 3 förbandsmuseum i Franska kasern invigdes.

I samband med årets kamratföreningsmöte på Gotland 19 år senare, kan jag konstatera att det här museet har blivit något extra.

Här finns ett stort antal föremål, konst, böcker, uniformer, kartor och tablåer, som visar försvaret av Gotland genom århundradena med klar tonvikt på kustartilleriet, dess föregångare och den verksamhet dessa förband genomförde.



Minnesstenen på KA 3

I museiparken utanför finns pjäser av olika slag och mest imponerad var jag av lösningen med en 7,5 cm pjäs m/57, där en smart nedgång gjorde, att man kunde besöka tornet i pjäsen.



Hans Assarsson vid uniformsparaden

Inne i kasern fanns mycket bra utställningar av olika eldledningssystem, som funnits vid kustartilleriet, men även minvapnet och robotvapnet var väl representerat. Stödverksamhet som samband, koktjänst och sjukvård hade också sin givna plats i välgjorda utställningar.



Sjukvårdsutställning

Det är ett enormt frivilligt arbete, som lagts ned av ett antal entusiaster och de är verkligen att gratulera till ett fantastiskt resultat.

Men orosmoln hopas över verksamheten. Området och huset är sålt till civila ägare och Försvarmakten hotar med uteblivet stöd, om inte museet samordnas ned övrig militär museiverksamhet i Tingstäde.

Det vore tragiskt om detta fina museum inte fick vara kvar i den miljö, där det hör hemma. Kostnaden för detta är så liten i det stora hela, att det inte borde vara några problem.

Olle Melin



Två 7,5 cm pjäser, m 57 och m 65

## Välkomna till klubbstugan

Under våren genomför vi ett antal träffar i vår fina klubbstuga, Saga på Skönstavik. Vi träffas en gång i månaden, dricker en kopp kaffe, tittar på kort och umgås i största allmänhet.

Vi drar i gång tisdagen den 8 januari och därefter blir det andra tisdagen i månaden till och med maj månad, d.v.s 8 januari, 12 februari, 11 mars, 8 april och 13 maj. Tiden är mellan 14.00 och 16.00

Ingen föranmälan behövs

V Ä L K O M N A !



## Tack!

Med olika mellanrum kommer gåvor till Kamratföreningen i form av pengar, kort eller annat. Vi vill på detta sätt framföra ett stort tack till alla, som på något sätt gett gåvor till vår förening. Än en gång ett stort tack !

STYRELSEN

## Inbjudan till årsmöte med KA 2 Kamratförening

KA 2 Kamratförenings årsmöte äger rum torsdagen den **7 februari 2008 kl 1800** på Sjöofficersmässen vid Amiralitetsslätten.

Efter årsmötet inbjuds till middag bestående av sill, ärtsoppa och pannkakor

Pris för deltagande i middagen: 150 kr för medlem, 200 kr för icke medlem

Anmälan till middagen sker till Yvonne Wirbrand, 0455-86622, epost: yvonne.wirbrand@mil.se eller Lars Iger, 0455-80587 senast 1 februari.

V Ä L K O M N A !

## Reklamartiklar

I förra numret av Kustposten efterlyste jag reklamartiklar från början av 1960-talet. Min önskan klingade inte ohörd. Jag har fått in ett antal vykort och ett antal etiketter avsedda att sättas på tändsticksaskar.

Så här såg den kompletta samlingen ut.

Tack alla, som sänt in vykort och etiketter.

*Olle Melin*





## Lösning korsord 3/2007

Denna gång en har Fru Fortuna gynnat

Arne Lundström

Karlbergsvägen 60  
113 37 STOCKHOLM

(Andra gången i rad som Arne har turen på sin sida)

GRATTIS! Pris kommer.

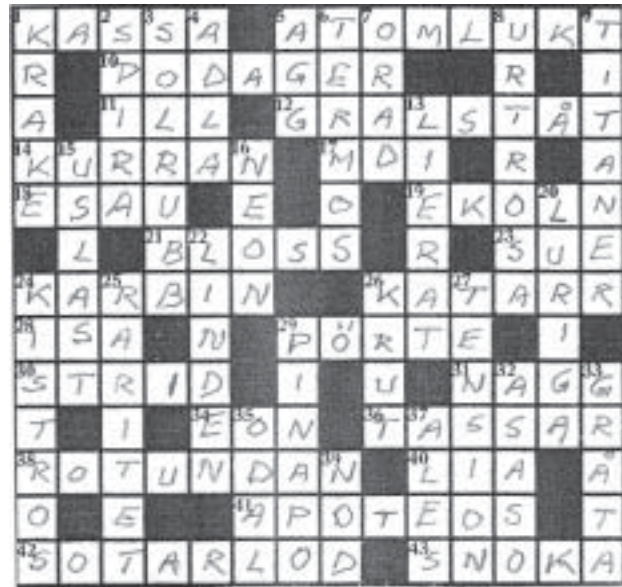

## Korsord 4/2007

har som vanligt tillverkats av Gustav Karlsson.

Lösningen insänds till: Redaktören Kustposten Författarevägen 9 371 63 LYCKEBY

Senast den 1 febr 2008 vill vi ha Din lösning.

### Vågräta ord.

- |                             |                               |                             |
|-----------------------------|-------------------------------|-----------------------------|
| 1. Röda bär i furuskog.     | 8. Kärnbräda.                 | 27. Sälja på vandrande fot. |
| 5. Avfälling.               | 11. Krigsflotta               | 30. Sittmöbler.             |
| 9. Inte snögubbe precis.    | 12. Kläda väggar.             | 33. Del i metallförband.    |
| 10. Retarderar.             | 14. Mjuk.                     | 36. Flicknamn.              |
| 13. Eviga rymders blossom.  | 15. Målarekonstnär.           | 37. Kritisera.              |
| 16. Kommer efter tvåan.     | 17. Byggnad och bil.          | 38. 142, på speciellt sätt. |
| 18. Begränsad tid.          | 19. Sed.                      | 39. Gammal stad.            |
| 19. 80 sillar / 20 kast.    | 21. Energisparande ställning. | 41. Tillräckligt.           |
| 20. Biblisk hedersman.      | 22. Smärt.                    | 42. Insekter.               |
| 21. Tillfriskad.            | 24. Överraskande..            |                             |
| 23. Gammeldans.             |                               |                             |
| 25. Flit.                   |                               |                             |
| 26. Flicka ur litteraturen. |                               |                             |
| 28. Halvgräs på tak.        |                               |                             |
| 29. Nätt fot.               |                               |                             |
| 31. Tillsnyggning.          |                               |                             |
| 32. Metallstång.            |                               |                             |
| 34. Lövträd.                |                               |                             |
| 35. Liten kärleks gud.      |                               |                             |
| 37. Varv.                   |                               |                             |
| 40. Klassiskt språk.        |                               |                             |
| 42. Idrottsplats i Oslo.    |                               |                             |
| 43. "Gröngöling".           |                               |                             |
| 44. Kan knäppning.vara.     |                               |                             |
| 45. Landskapsförening.      |                               |                             |

### Lodräta ord.

1. Börda.
2. Segergudinna,
3. Judas bror - som spillde på marken.
4. Inte upp.
5. Sak.
6. Ett slags kärleks gud.
7. Tysk.

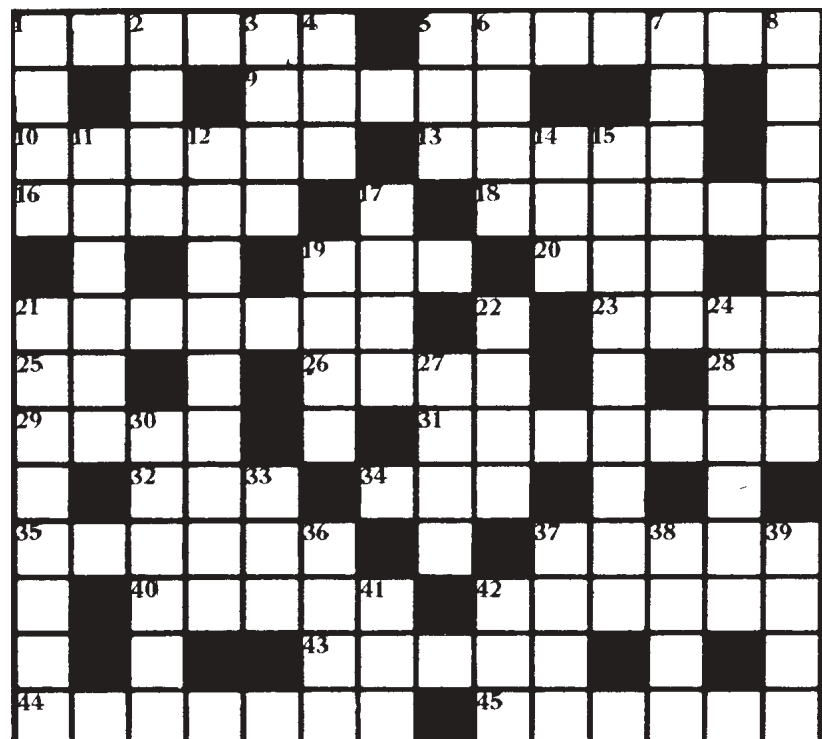



*KUSTPOSTEN*

## Födelsedagar m.m.

### Vi gratulerar

#### 90 år

Carl-Erik Karlsson Tving 24/1

#### 85 år

Ove Andersson	Karlskrona	12/1
Gustav Lundberg	Västra Frölunda	25/1
Ingemar Jacobsson	Karlskrona	6/3
Karl-Göran Karlsson	Rödeby	17/3
Bo-Gunnar Nilsson	Malmö	24/3

#### 80 år

Siri Hoff	Karlskrona	15/2
Bengt Wihlstrand	Ronneby	18/2
Barbro Ekelund	Karlskrona	6/3

#### 75 år

Jean Åkesson	Karlskrona	1/3
Bengt Kihlström	Ramdala	4/3

#### 70 år

Per Nordgren	Karlskrona	21/1
Ingrid Holgersson	Nättraby	12/2
Lennart Lundquist	Lund	13/2
Stig Andersson	Rödeby	23/3

#### 65 år

Lena Hultgren	Karlskrona	20/3
Per-Olof Steén	Ramdala	27/3

#### 60 år

Barbro Engkvist	Nättraby	14/3
-----------------	----------	------

#### 55 år

Lena Johansson	Karlskrona	16/2
----------------	------------	------

#### 50 år

Thomas Ohlsson	Karlskrona	1/2
Hans Petersson	Karlskrona	7/3

#### 45 år

Conny Olausson	Karlskrona	21/3
----------------	------------	------

#### 40 år

Tomas Titus	Eksjö	6/3
Robert Malmgren	Rödeby	7/3

#### 30 år

Jacob Minnhagen	Göteborg	1/3
-----------------	----------	-----

Ett stort grattis i efterhand till Sperling Leijonhufvud, som fyllde 90 år den 17 november och som tyvärr föll bort från listan i Kustposten nr 3.

### Kamrater som avlidit

Arne Karlsson	Karlskrona	2/9 2007
Karl-Erik Karlsson	Karlskrona	8/9 2007

### Vi hälsar våra nya medlemmar välkomna i KA 2 Kamratförening

Bo Porshed	Karlskrona
Rodney Svensson	Karlskrona

### ...och mesar viskar i tysta skogar...

Oktober gick frusen i dager från Vikten och lövgrönskan blev mest som blommande tegel.

Norden stod naken och glänste i sikten av skenet från fullmånens glimmande spegel.

Bland Skorpionsspindelns iskalla stjärnor går solen med yrande nysnö på kragen. Snart stiger Lucia ur mörkret med tärnor och Skytten skall vakta till dopparedagen.

En stella excellerar mot occidenten och körer av klockor gungar mot vimlen.

Allt folket vänder sig mot orienten med hälsning till ljuset på midvinterhimlen.

Långt vida står stjärnorna i myriader som lyktor längs snögatans ofantligheter där Björnen, Orion et cetera har trader mot rymder och tider i oändligheter

Gustav Karlsson Walles

**Vi önskar alla våra läsare  
God jul och Gott Nytt År !**

**Dag och Olle**



*Bilder från besök  
i Portsmouth*

*HMS Warrior*



*The Mary Rose*



*HMS Victory, interiör byssan*

**Foto: Olle Melin**



*Interiör varvsmuseet*